

CUCHARA

Sumario / 2023

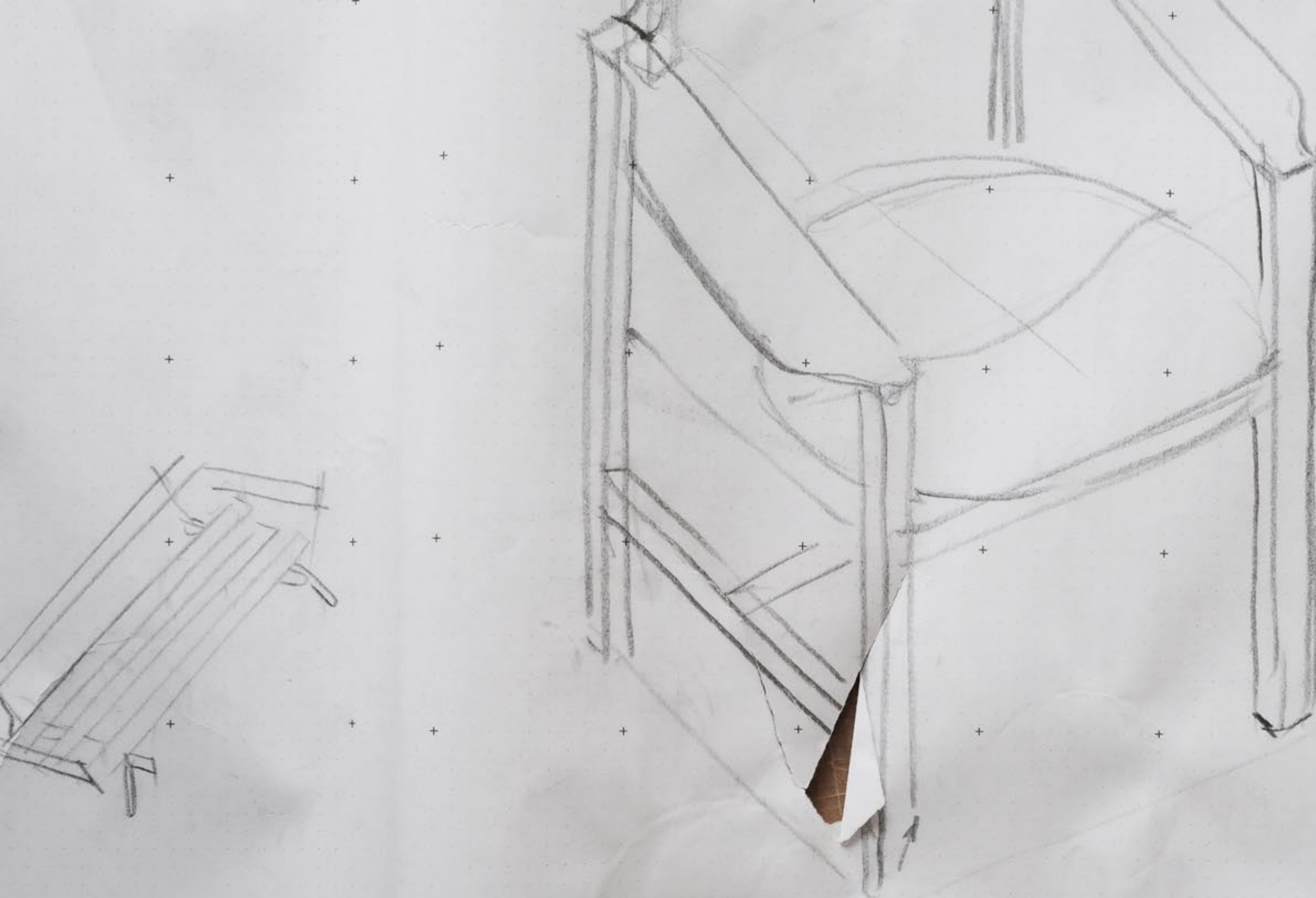



TRAZO BOCETO SILLA SASA A (2022)





CUCHARA EN ZONA MACO 2023

CUCHARA

Sumario / 2023

Cuchara es un proyecto que encuentra en una constante búsqueda de una estética duradera, funcionalidad, la integración de la mano de obra tradicional como elemento de diseño y una expresión honesta y sin obstáculos.

De hecho, el nombre Cuchara se refiere a ese objeto simple, que buscó desde el inicio, ser una réplica de la cuenca que hace una mano humana para llevar agua a su boca.

Cuchara busca nuevas perspectivas para el diseño mexicano, incorporando el conocimiento de todos los involucrados en los procesos a través de la innovación, la colaboración y la experimentación; usamos por igual técnicas tradicionales y vanguardistas en los procesos de pensamiento y de producción.



Índice

Lccc	8
Línea Alza	18
Línea Confort	28
Línea Corot	52
Línea Dedo	54
Línea Duna	122
Línea Sasa	132
Huno	146
Línea Tono	156
Accesorios	170
Somos la mano de obra	176
Materiales	180

Lccc

Lccc se erige como un homenaje, una revisión en nuestro contexto de Le Corbusier.

Racionalismo consistente: (en los sillones) un ligero entramado de madera permite contener el cuidadoso sistema de acojinamiento; resultando en un asiento que otorga confort, ergonomía y expresividad.

Los sillones Lccc son las primeras piezas de ésta línea.

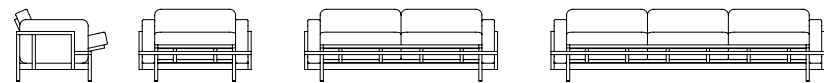

Lccc-P (Individual)
Madera de Encino, Tapicería Piel.

Lccc-P (Individual)
Madera de Encino, Tapicería Piel.



Lccc-M (Loveseat)
Madera de Encino, Tapicería Piel.



Lccc-G (Tres Plazas)
Madera de Encino, Tapicería Piel.





Lccc-M (Loveseat)
Madera de Encino, Tapicería Piel.



Lccc-P
Madera de Encino, Tapicería Piel.



Le Corbusier y Modulor Modulador.

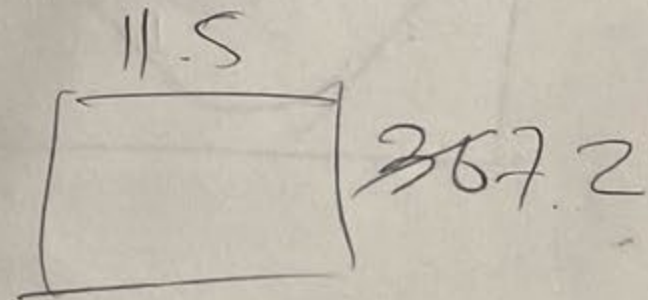
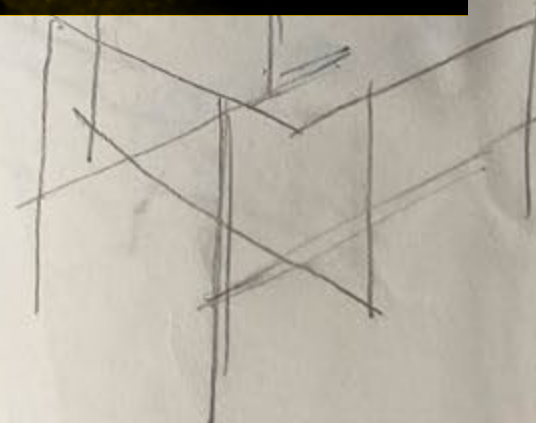
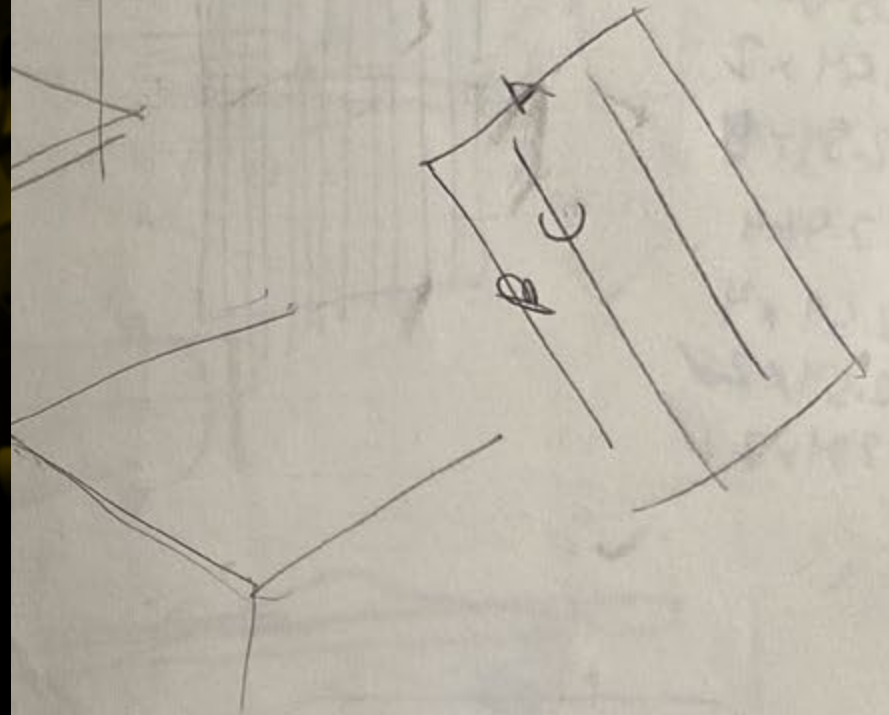
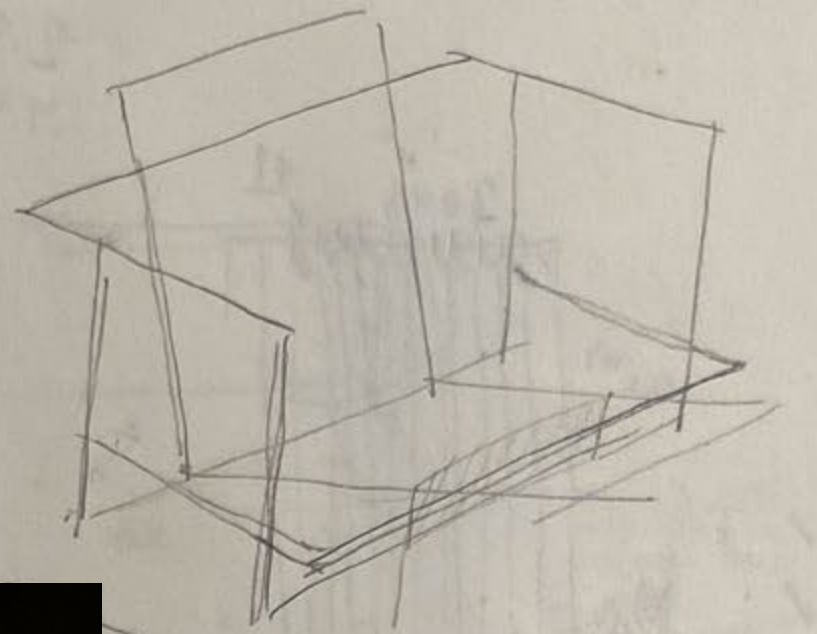
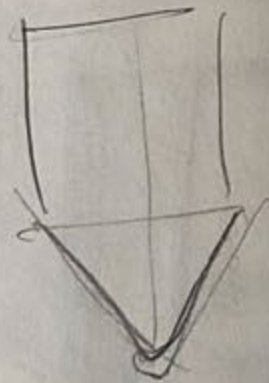
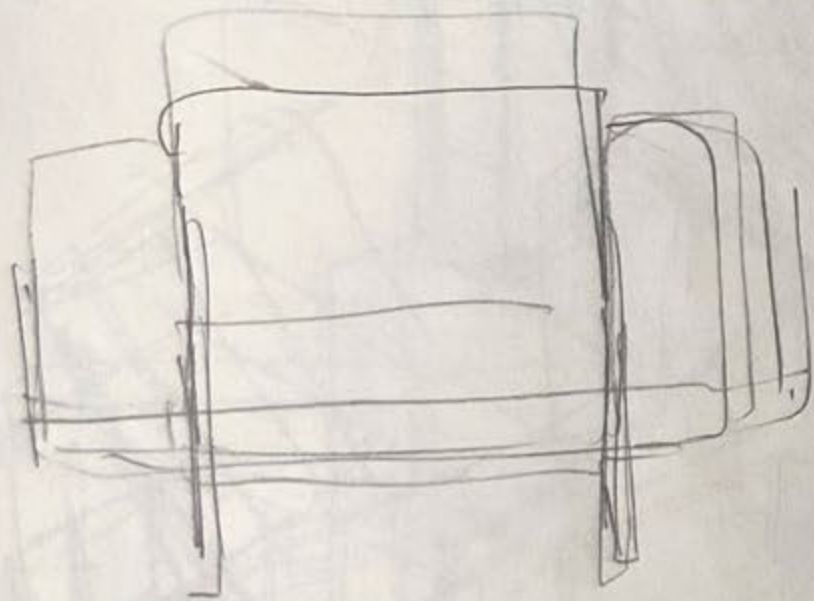
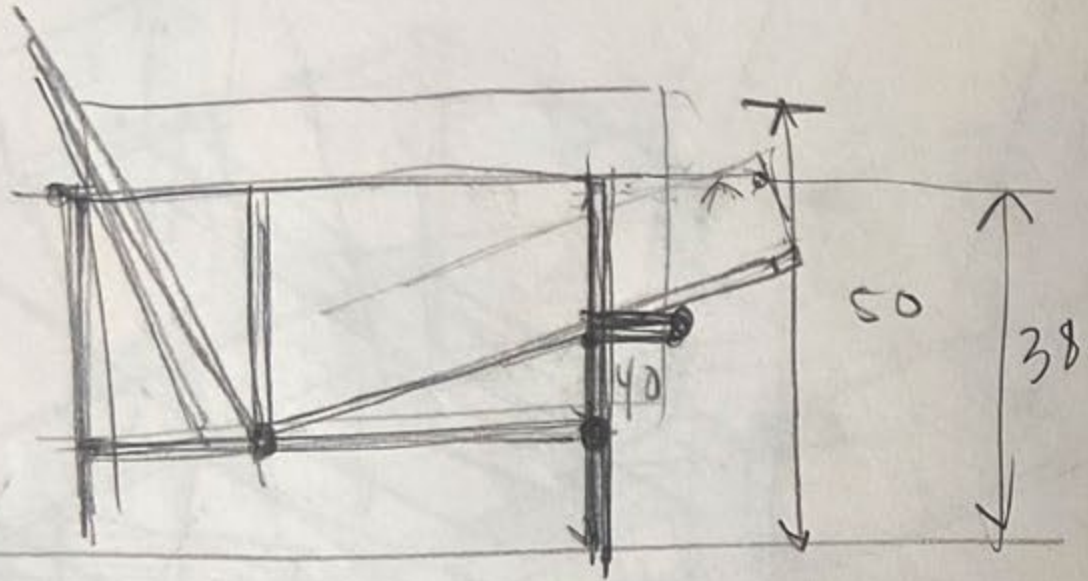

Alza

Alza es un elogio.

Representa esa frágil victoria con la que la humanidad transita ante la incertidumbre.

De un muro se yergue un plano y se solidifica su base.

la Línea Alza se compone de 3 piezas que pueden convivir en conjunto haciendo un espacio de alturas diversas; o actuar en solitario, dando una solución funcional distinta, cada una de las mesas.

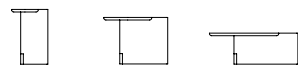



CONJUNTO ALZA
(MESA B, A y C)
Madera de Encino



MESA ALZA A
Madera de Encino



MESA ALZA B
Madera de Encino



MESA ALZA C
Madera de Encino



BANCA ALZA
Madera de Encino



Confort

La línea Confort: estructuras de madera maciza que funcionan de contenedor para un sistema de acojinamiento suave. Sofás y taburetes con disponibilidad de tamaños para conjugar el espacio ideal: individual, love seat y tres plazas. Hemos sumado nuestras Escuadras Confort, elementos que se unen para brindar mayores experiencias de uso.

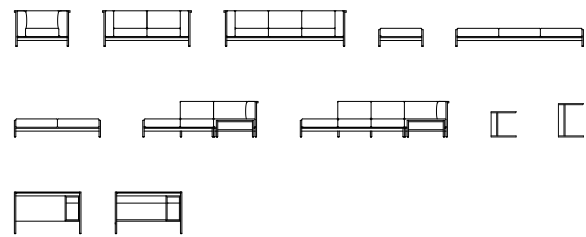



H
3

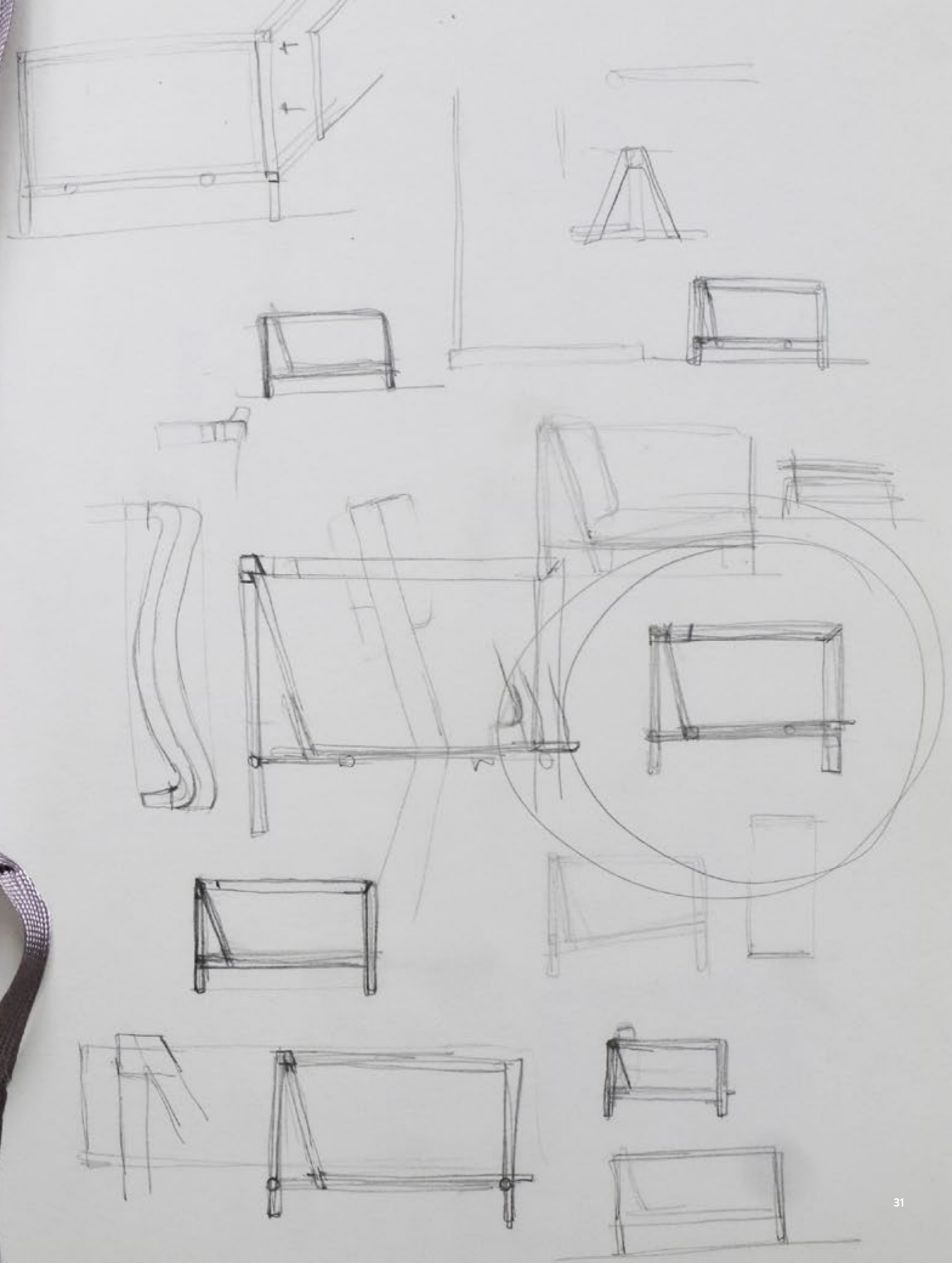
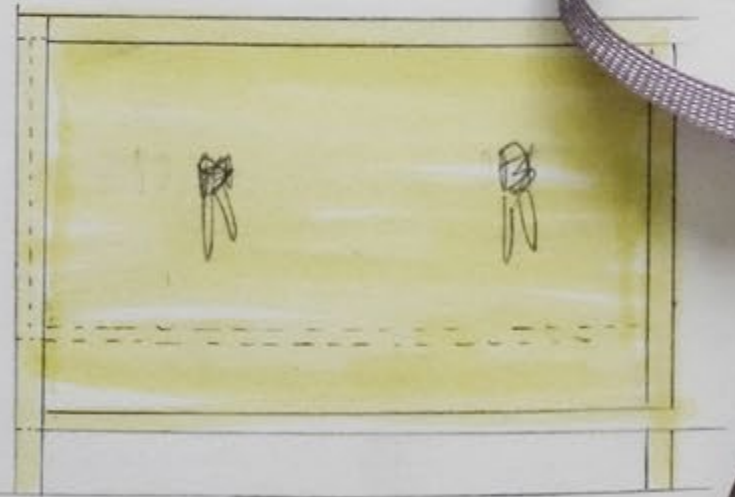
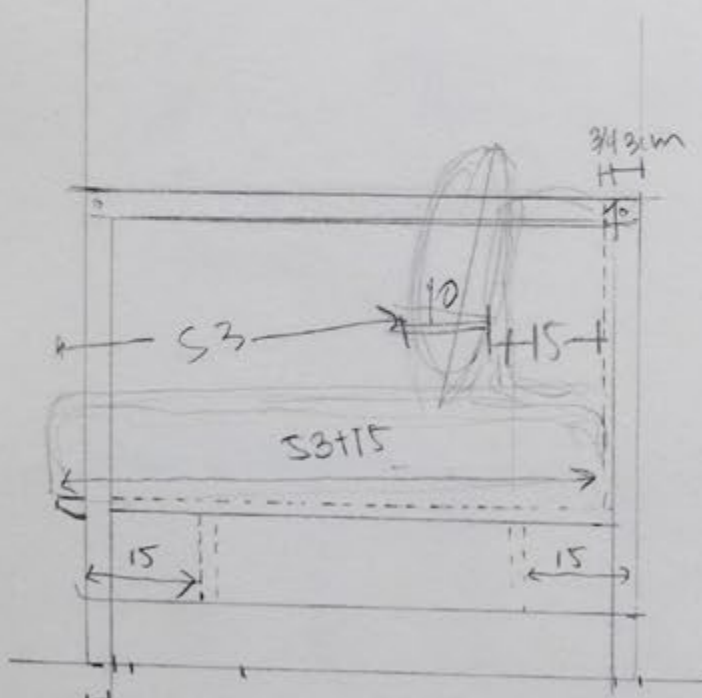

TRAZO BOCETO LOVESEAT CONFORT (2014)

Sillones Confort



INDIVIDUAL CONFORT
Madera de Nogal, tapicería en tela



LOVE SEAT CONFORT
Madera de Nogal, tapicería en tela



TRES PLAZAS CONFORT
Madera de Nogal, tapicería en tela



INDIVIDUAL CONFORT
Madera de Tzalám, tapicería en tela



TRES PLAZAS CONFORT
Madera de Tzalám, tapicería en tela



ESCUADRA CINCO PLAZAS
Madera de Nogal, tapicería en tela

Escuadras Confort

La natural e inevitable evolución de los Taburetes y Sillones Confort, que en su amalgamiento ofrecen un mueble que genera, por sí solo, un espacio de estancia acogedor.

Cojines suaves y plazas dinámicas que descansan en una estructura articulada pero fuerte. Ideal para el descanso, para compartir con invitados y para el entretenimiento.





ESCUADRA CUATRO PLAZAS
Madera de Nogal, tapicería en tela



ESCUADRA CINCO PLAZAS
Madera de Nogal, tapicería en tela

Taburetes Confort

TABURETE A

Madera de Nogal, tapicería en tela



TABURETE B

Madera de Nogal, tapicería en tela



TABURETE C

Madera de Nogal, tapicería en tela



MESA CIRCUITO 60
Madera de Tzalám

TABURTE A
Madera de Nogal

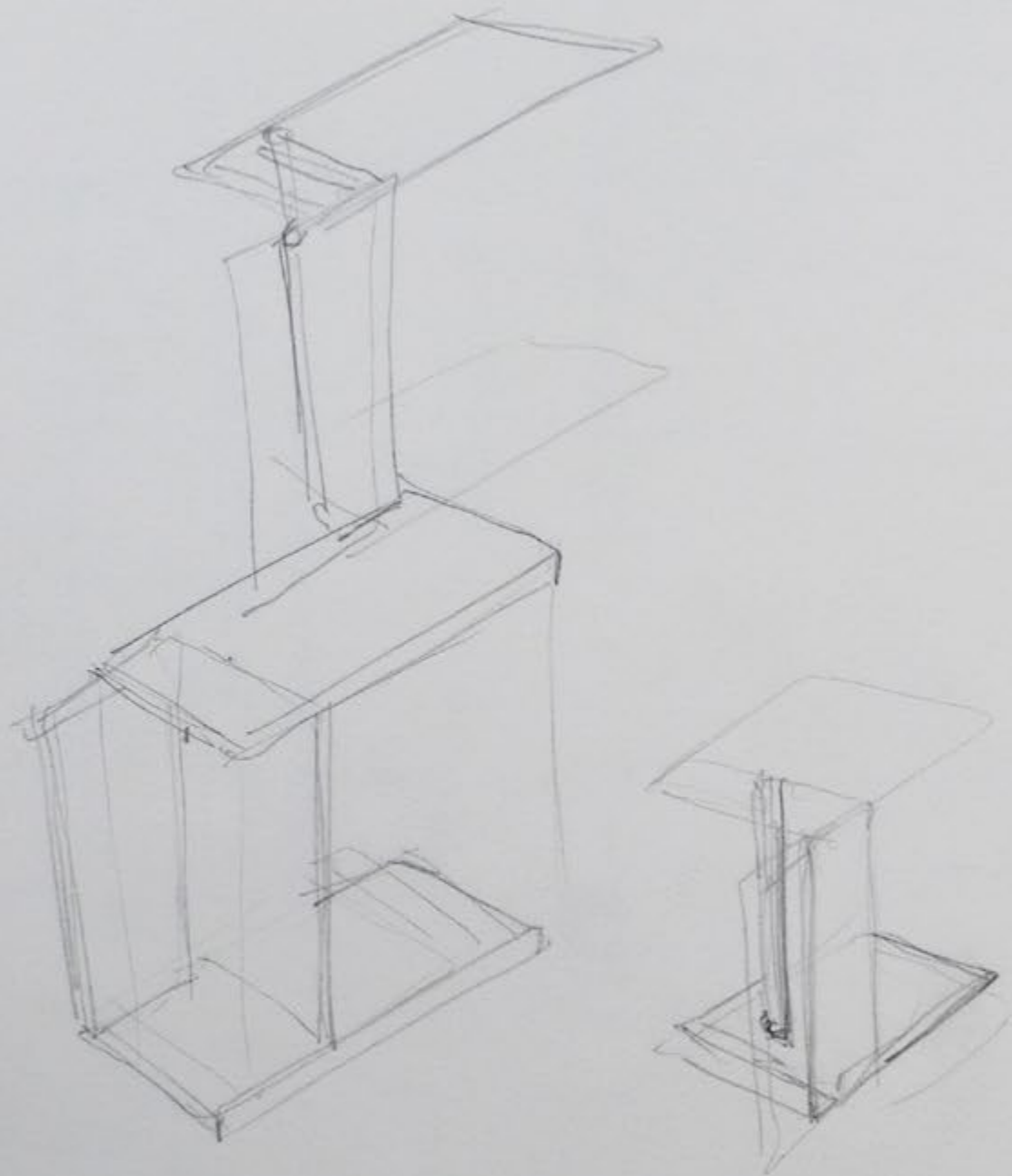

Ⓐ

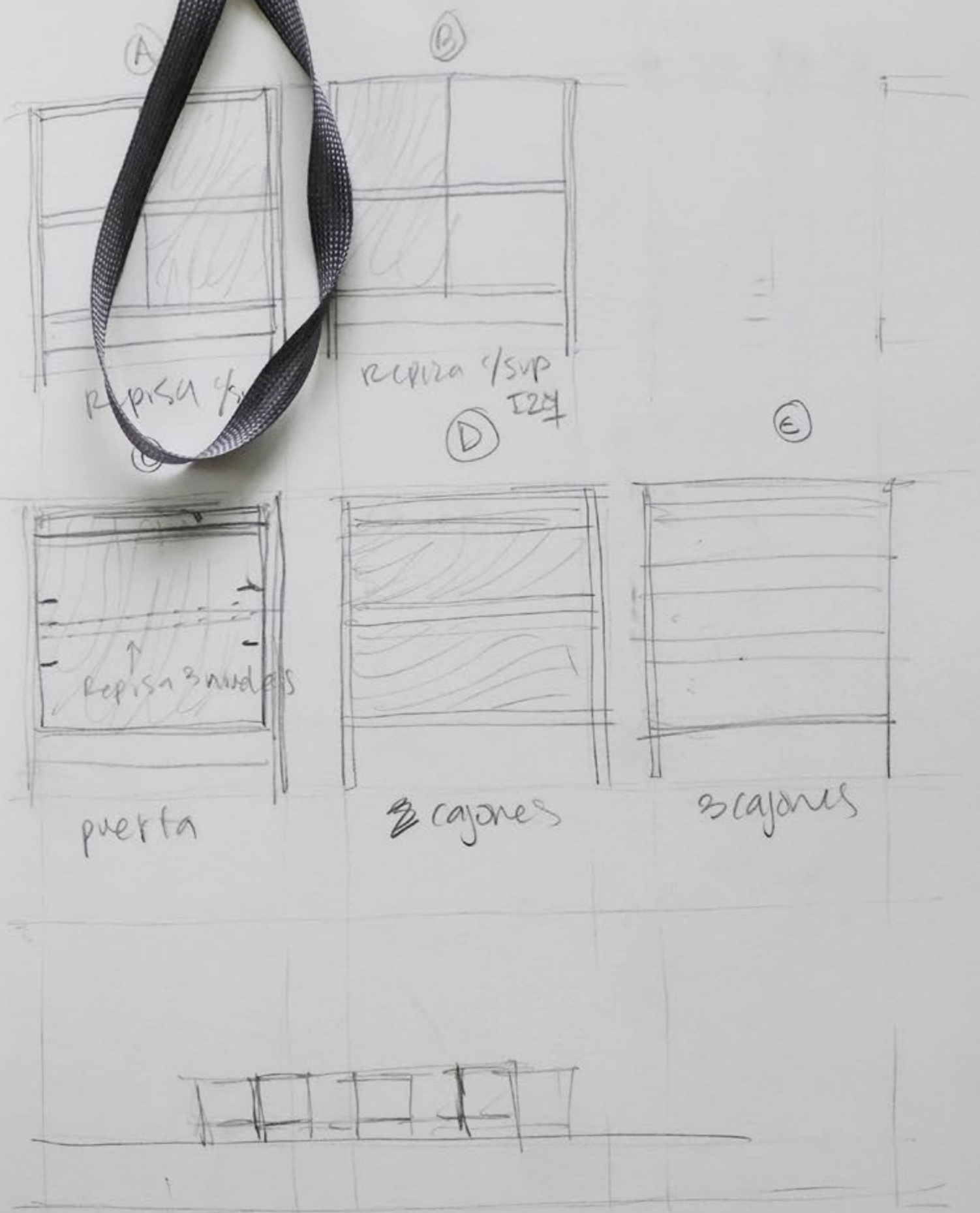
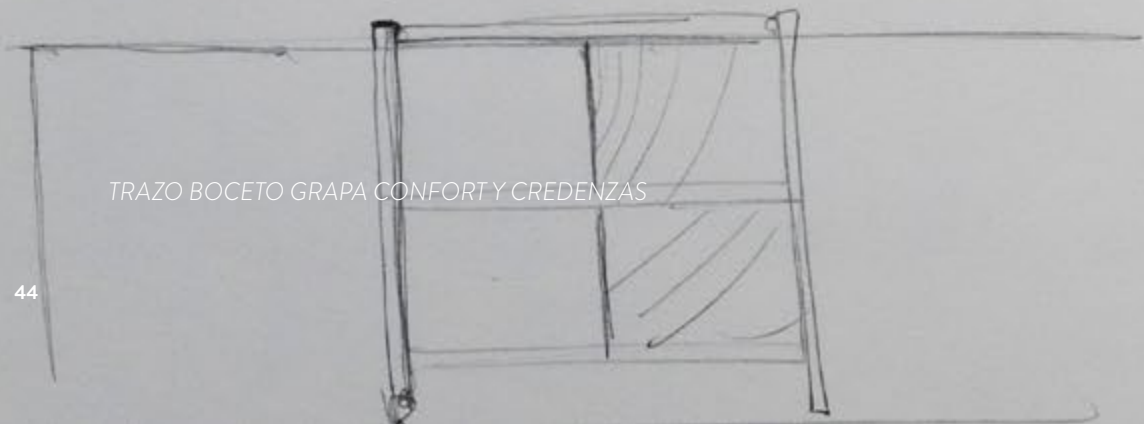



Grapa Confort

Cuatro superficies intersectadas que dan una extraordinaria fuerza y estabilidad a una mesa auxiliar para usarse en los asientos de la línea Confort.

Para convertir los espacios de los sofás y taburetes en zonas funcionales de trabajo o descanso.



GRAPA CONFORT
Madera de Nogal

Escritorios Confort

Intersecciones de sólidas superficies generan un espacio que es por igual privado y abierto.

El accesorio de almacenamiento ofrece compartimentos para albergar una pequeña papelería, cargadores y una gran diversidad de utensilios, con la opción de posicionarlo a la izquierda o derecha del escritorio por su sistema deslizante.

El Escritorio Confort 01 reduce complejidades: es esencial para su propósito. Guarda los lineamientos básicos de la línea, en equilibrio con los objetivos que busca satisfacer un espacio de trabajo en oficina o en casa. La mayor eficacia en el menor espacio.



ESCRITORIO 01 CONFORT / SILLA COMEDOR DEDO
Madera de Nogal

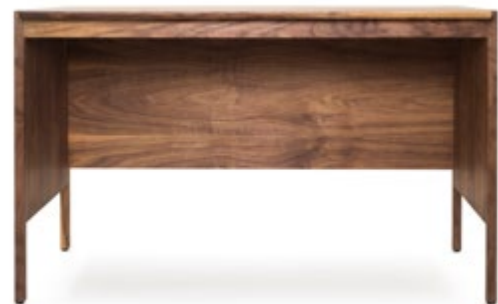

ESCRITOIO 02 CONFORT

Con archivero (arriba) y sin archivero (abajo). Madera de Nogal



ESCRITOIO 01 CONFORT

Con archivero (arriba) y sin archivero (abajo). Madera de Nogal

Mesa COROT

Convección, Rotación y Tránsitos planetarios (COROT) fue una misión espacial cuyo objetivo era buscar y explorar cuerpos planetarios extrasolares. La misión descubrió más de 80 planetas y cientos de meteoritos.

COROT, en Cuchara, es una pieza que explora la piedra en composición con los elementos que ya forman parte formal y funcional de la marca, como la madera.



MESA COROT

Madera de Encino entintado y Tzalám, superficie de Mármol



MESA COROT

Madera de Tzalám, superficie de Mármol

Dedo

La línea Dedo busca un lenguaje conciso pero ligero, en donde lo simple ayude a generar un mensaje contemporáneo, delicado y amable, a través de la selección de materiales, procesos y acabados. Dedo tiene su propia geometría, e intenta que sus ángulos, líneas y superficies se expresen en objetos de durabilidad estética.

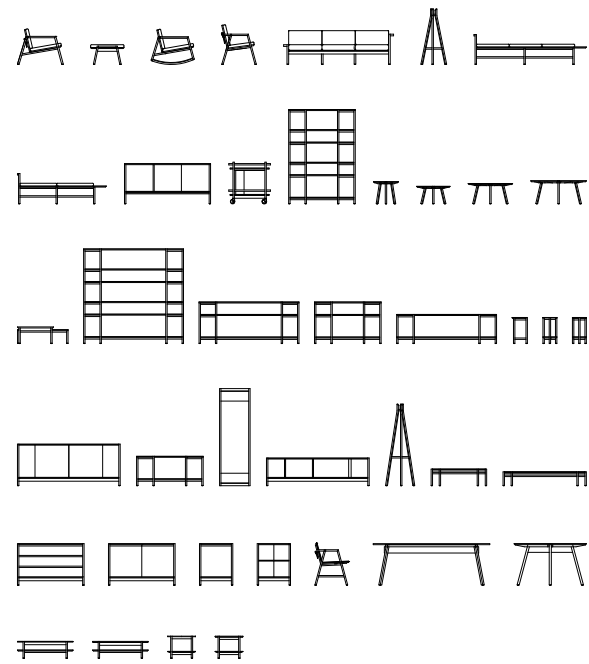



TUMBONA DEDO
Madera de Encino, tapicería en Piel Natural

TUMBONA DEDO

Madera de Nogal, tapicería en tela



Tumbona Dedo

Ergonomía sin obstáculos: la Tumbona Dedo es una pieza directa, que invita a su uso; un asiento funcional y confortable al mismo tiempo que delicado. Es, quizá, la pieza ícono de la línea. Cuenta con diversas menciones y publicaciones; alcanzó su reconocimiento nacional

al ser seleccionada como parte de la exposición “*La Silla Mexicana, Diseño e Identidad*”, llevada a cabo en el Museo Franz Mayer en la Ciudad de México, en donde se exhibieron 170 sillas mexicanas diseñadas, construidas o desarrolladas entre 1900 y 2015.



TUMBONA DEDO

Madera de Nogal, tapicería en tela



TUMBONA DEDO
Madera de Encino, tapicería en piel natural

Mecedora Dedo

La evolución funcional de la Tumbona Dedo.

Mantiene toda la geometría de la tumbona equilibrándola en la curva de balance para brindar descanso y una larga estadía.



MECEDORA DEDO
Madera de Tzalam, tapicería en tela



MECEDORA DEDO
Madera de Tzalam, tapicería en tela

LIBRERO A2
Madera de Tzalam

PERCHERO A
Madera de Tzalam



CUCHARA

MECEDORA DEDO
Madera de Tzalam, tapicería en tela

Silla Dedo

La pieza inicial de la línea; en ella exploramos por primera vez los ángulos, uniones y detalles. Una silla fuerte, sencilla, compacta y versátil.



SILLA DEDO

Madera de Tzalam, tapicería en vinipiel



SILLAS DEDO
Madera de Tzalam, tapicería en vinipiel.

LIBRERO B2
Madera de Nogal

Banca Dedo

Líneas ligeras, tres plazas y una superficie que nos sirve de mesa auxiliar son las bases para esta banca.

Al prescindir de un frente claro, la Banca Dedo puede usarse al centro de una habitación o contra alguna pared o superficie.



BANCA DEDO
Madera de Nogal, tapicería en tela

OTOMANO DEDO
Madera de Nogal, tapicería en tela





Consola Dedo

Nuestra Consola Dedo es una de las piezas más importantes de la línea. Compuesta solamente de cuatro superficies, es un mueble que permite apreciar el trabajo de carpintería en cada uno de sus ángulos.







Mesas Circuito

Las Mesas Circuito, elaboradas con ensambles que destacan el trabajo de carpintería.

Tres gajos y una estructura que sobresale a la superficie son sus características principales, mostrando en cada detalle la gran calidad de su manufactura.



MESA CIRCUITO 80
Madera de Tzalam

MESA CIRCUITO 60
Madera de Tzalam

MESA CIRCUITO 100
Madera de Tzalam



Detalle constructivo
MESA CIRCUITO 80
Madera de Tzalam

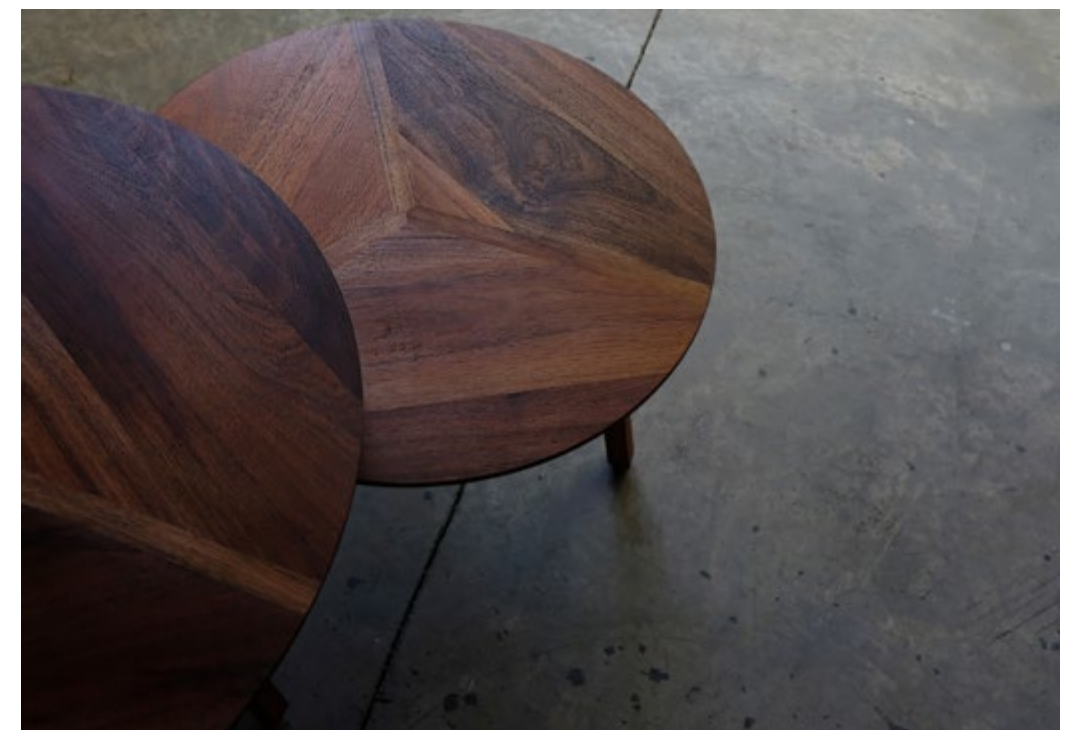

MESA CIRCUITO 80 / 60
Madera de Tzalam

Libreros Dedo

Sistemas modulares simples, en donde columnas estructuran repisas.

Dos opciones de ancho y ahora tres variaciones de altura nos regalan seis combinaciones versátiles.



LIBRERO A1
Madera de Nogal



LIBRERO A2
Madera de Nogal



LIBRERO B1
Madera de Nogal



LIBRERO B2
Madera de Nogal

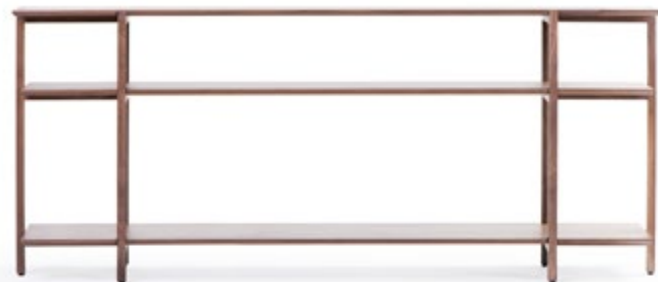

LIBRERO A3
Madera de Nogal



LIBRERO B3
Madera de Nogal



PERCHERO DEDO BAJO
Madera de Tzalám

Perchero Dedo

La simpleza y el juego de ángulos de la línea se conjugan en este perchero de pie, de líneas delgadas pero de gran fortaleza y estabilidad.



PERCHERO DEDO
Madera de Nogal



Madera de Encino

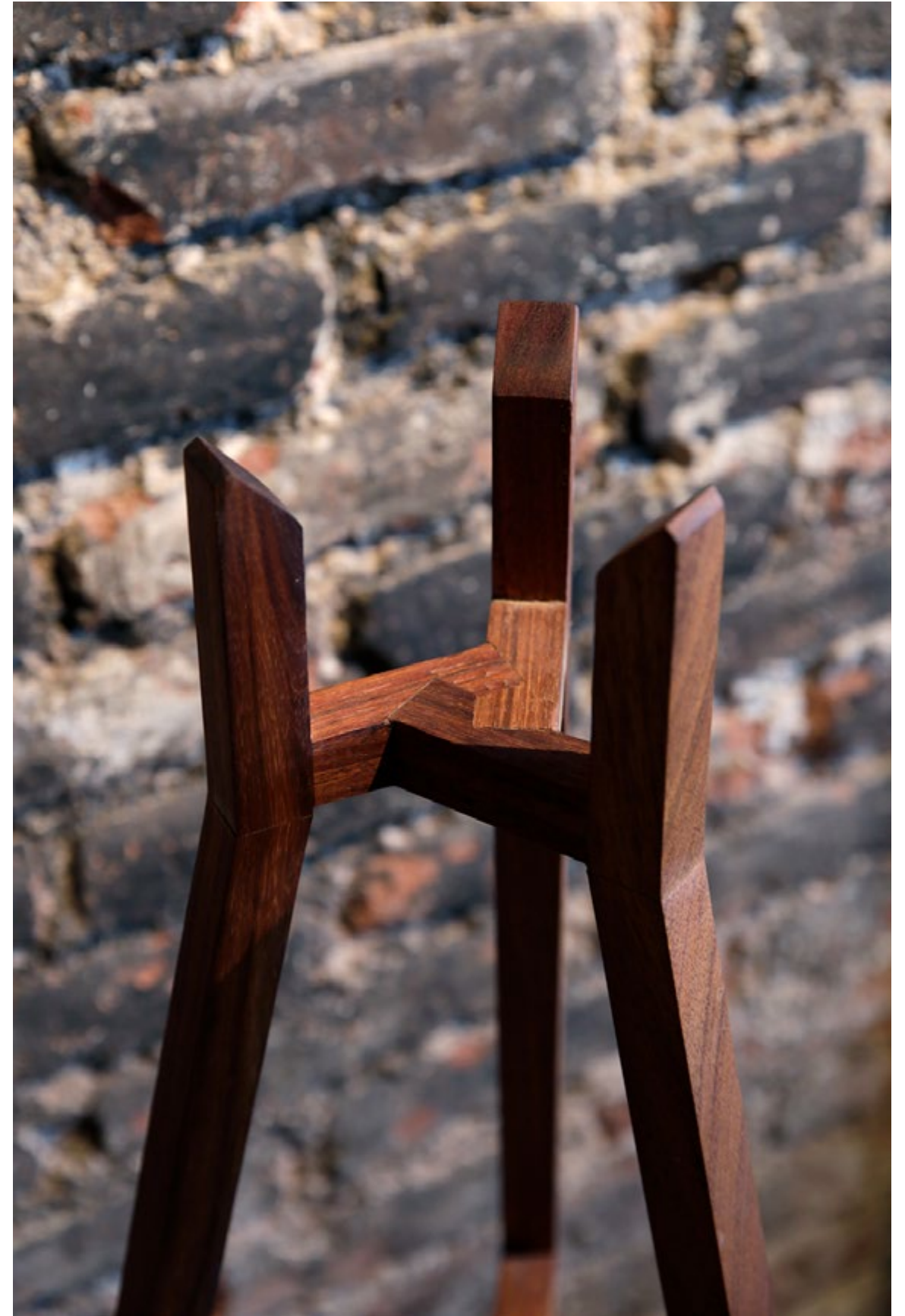

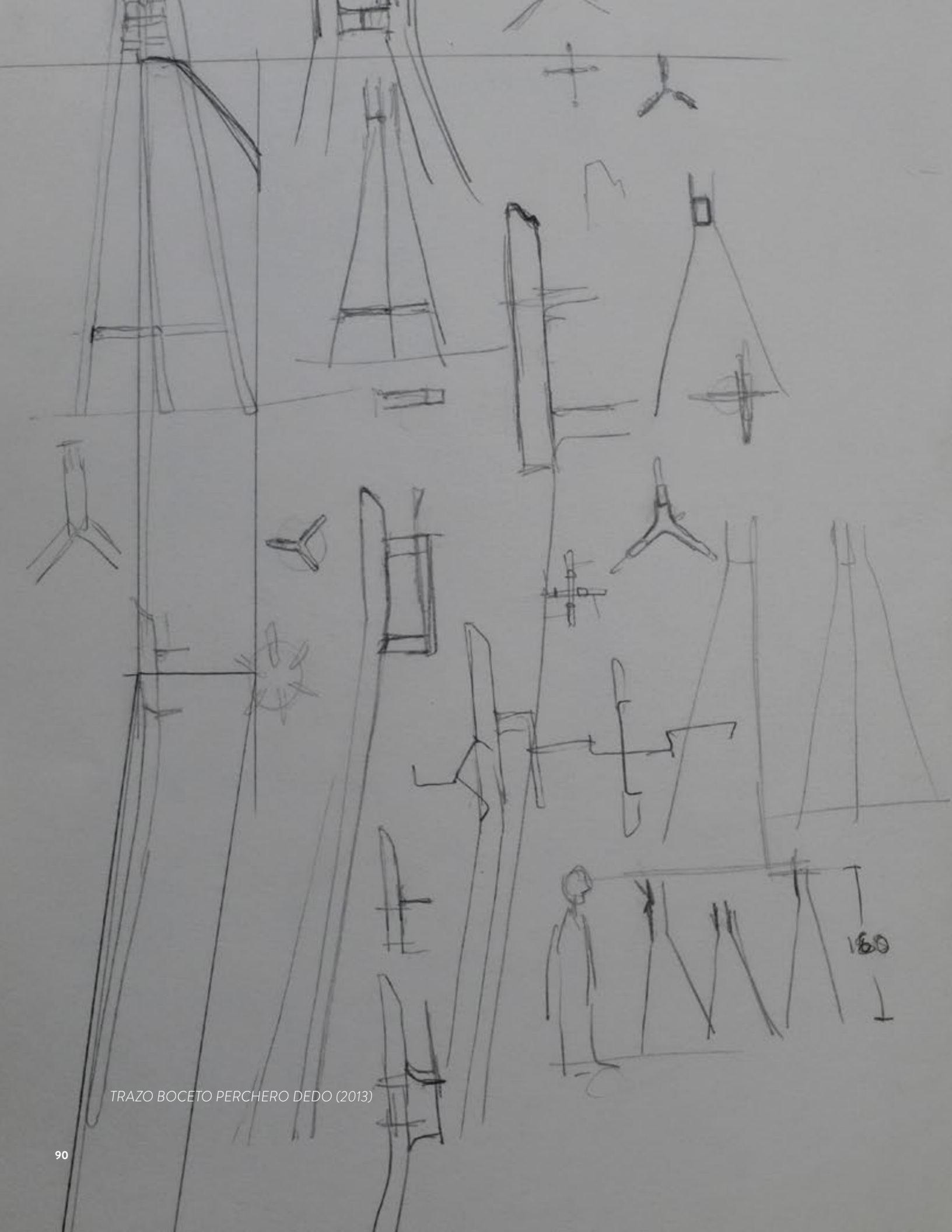

TRAZO BOCETO PERCHERO DEDO (2013)

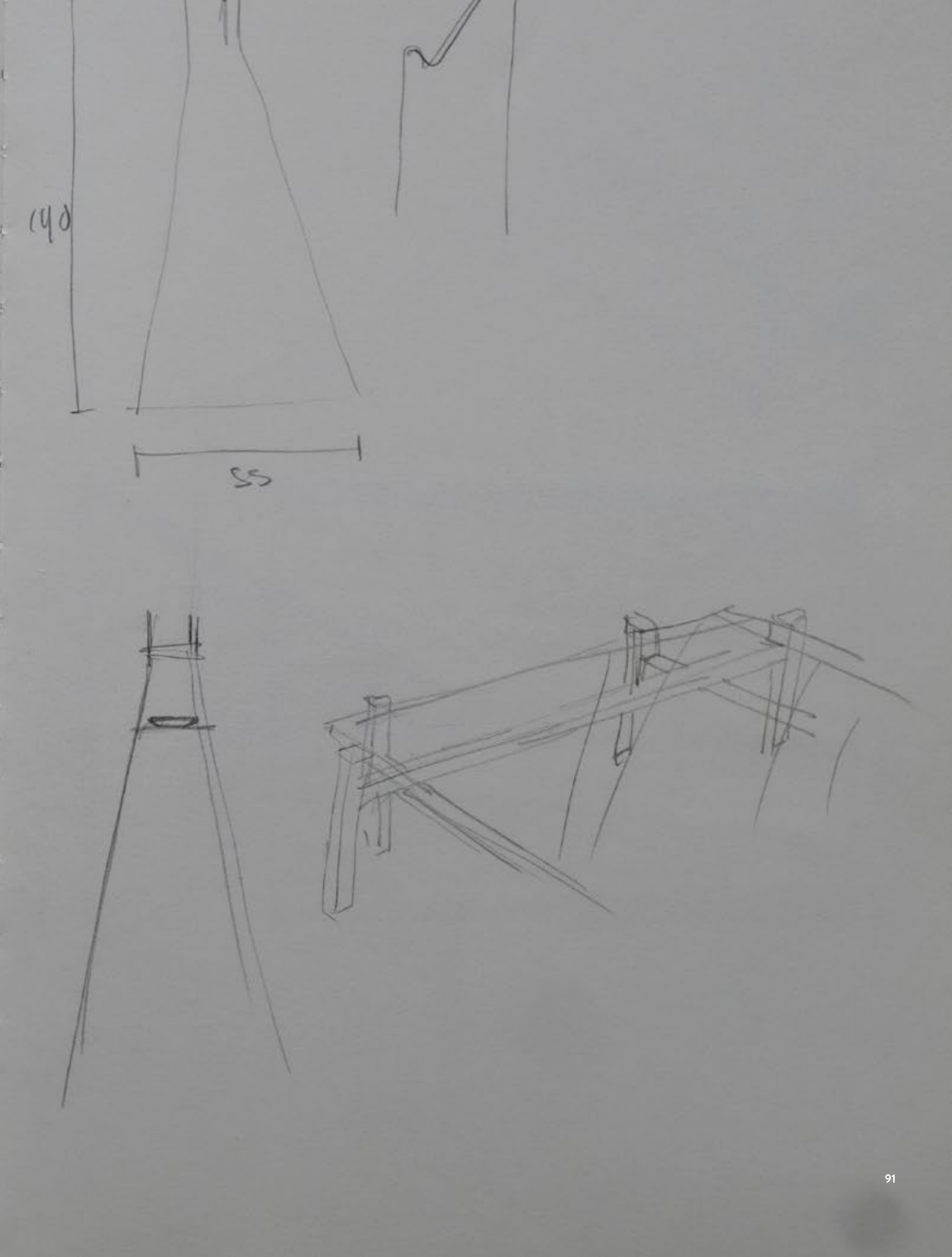



Mesa Dedo C-1

La estructura compleja de ensambles a media madera reciben al cristal sujetándolo con firmeza.

La mesa, de solo 25cm de altura, es una pieza que evita ser invasiva integrándose al espacio.

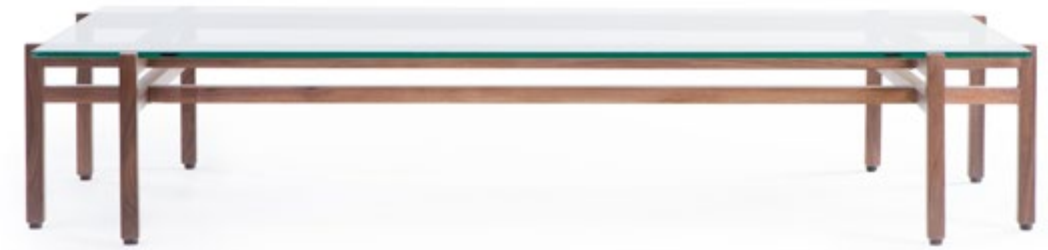

MESA DEDO C-1
Madera de Nogal

Mesas Auxiliares

La belleza de nuestra colección de Mesas Auxiliares Dedo radica en su utilidad.

Tan prácticas como sencillas, cada mesa integra una superficie única de madera o bien, doble, que busca el contraste con el vidrio y el mármol.

MESA AUXILIAR A
Madera de Nogal



MESA AUXILIAR B
Madera de Tzalam, superficie de Cristal Gris



MESA AUXILIAR C
Madera de Tzalam, superficie de Mármol Blanco (der.) y Negro (izq.)



MESA AUXILIAR B
Madera de Tzalam, superficie de Cristal Gris



Credenza Dedo

Un gabinete simple y robusto al mismo tiempo, que con espacios abiertos y cerrados brinda una amplia posibilidad de usos de almacenamiento.

Los interiores se vuelven versátiles con sus repisas de alturas variables, y los espacios abiertos externos se vuelven contextos prácticos o de ornamentación.



CREDENZA DEDO
Madera de Nogal



CREDENZA DEDO
Madera de Tzalam

Credenzas A·B·C

La credenza Dedo se transforma en piezas modulares de menores dimensiones capaces de configurar un sistema de almacenamiento sumamente eficaz, funcional y expresivo.



CREDENZA 60 A / 120 B / 60 B / 120 B / 60 A
Madera de Encino



CREDENZA 60 A / 120 B / 60 B
Madera de Encino



CREDENZA 60 B / 60 A
Madera de Encino



CREDENZA 60 A
Madera de Encino



CREDENZA 60 B
Madera de Encino



CREDENZA 120 B
Madera de Encino



CENTRO DE ENTRETENIMIENTO
Madera de Tzalam

Carro Auxiliar

Marcos y superficies simples que generan espacios abiertos que almacenan y enaltecen botellas, cristalería y menaje.



CARRO AUXILIAR
Madera de Nogal



CARRO AUXILIAR
Madera de Tzalam

Comedor

Rectangular Seis Plazas

El primer set de la línea pensado especialmente para la convivencia.

Constituye un juego perfectamente utilizable para la hora de comida en el hogar, o como centro de reuniones en espacios de trabajo.



COMEDOR RECTANGULAR SEIS PLAZAS
Madera de Tzalam, tapicería en tela

Comedor Redondo Cuatro Plazas

El comedor con cuatro sillas ofrece un aprovechamiento eficiente y funcional tanto de su superficie como de la habitación donde se encuentre.

Sus 130 centímetros de diámetro permiten comodidad y holgura para cada puesto y mantiene un espacio amplio en el centro compartido.



COMEDOR REDONDO SEIS PLAZAS
Madera de Nogal, tapicería en tela



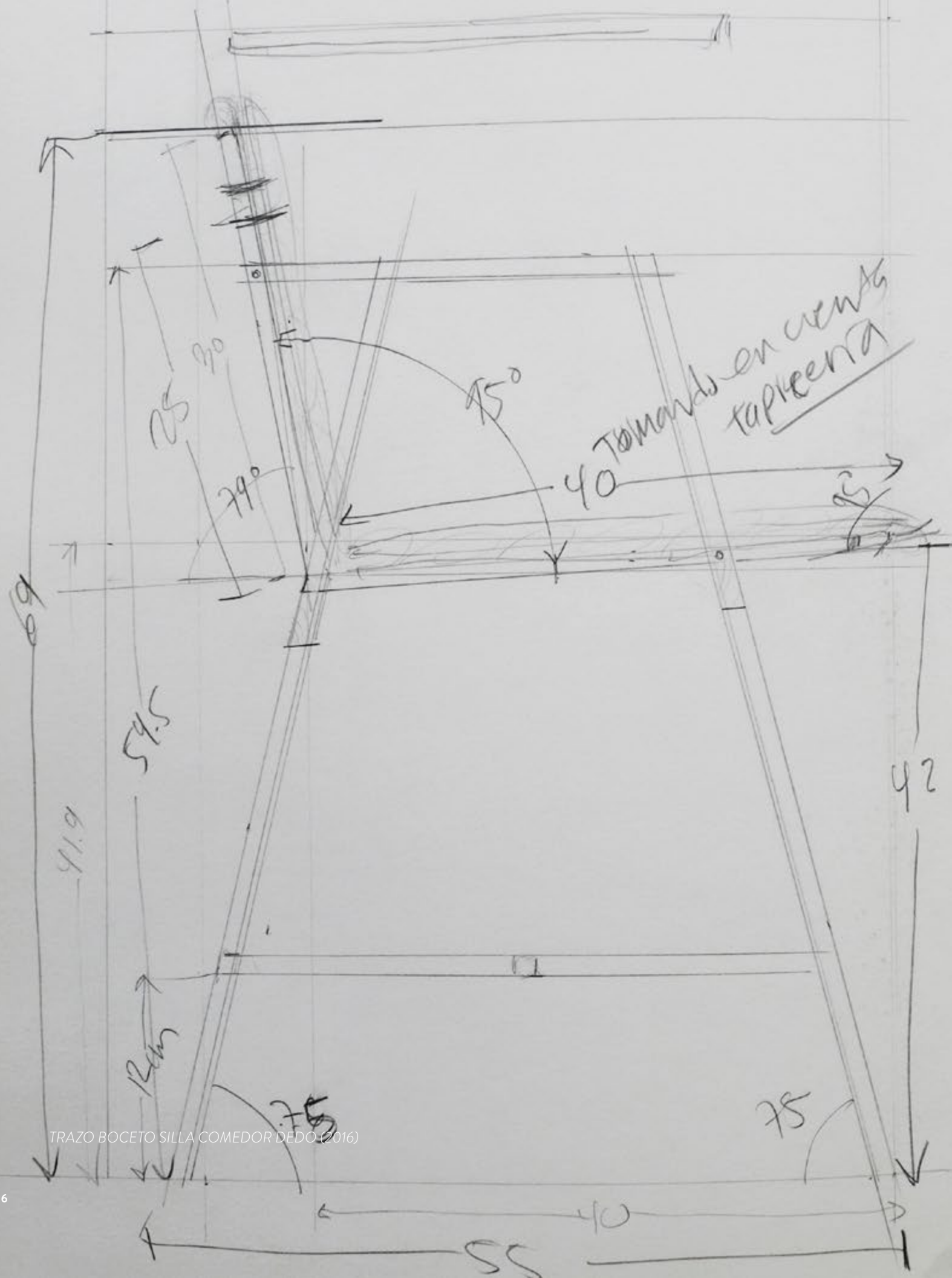

TRAZO BOCETO SILLA COMEDOR DEDO (2016)

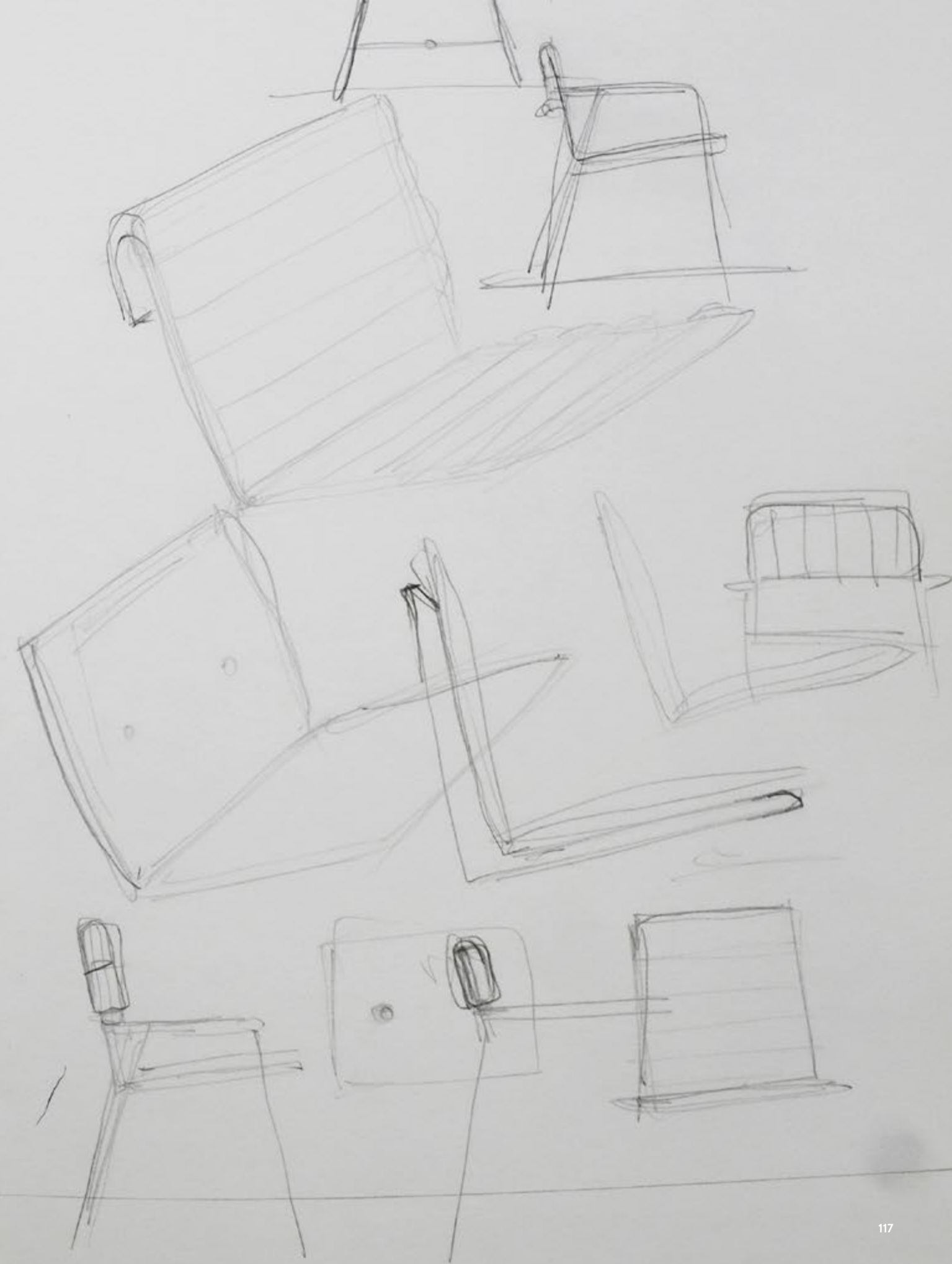

Silla de Comedor Dedo

Elegante, sólida y completamente utilitaria.

La Silla de Comedor A es el primer resultado de una profunda búsqueda de ergonomía, funcionalidad y la preservación de la estética de la línea Dedo.



Mesas de Comedor

Las Mesas de Comedor replican la geometría y las construcciones exploradas en toda la línea.

Cuidando el veteado natural de la madera, la atención a los detalles y su funcionalidad, con el mínimo de materiales.



MESA DE COMEDOR REDONDA
Madera de Tzalam



MESA DE COMEDOR RECTANGULAR
Madera de Tzalam

Mesa de Centro A

Dos superficies de distintos materiales, que descansan en una estructura recta y delgada, forman una pieza de apariencia robusta pero que ofrece un extraordinario aprovechamiento del espacio de estancia.

La Mesa de Centro A permite la circulación y brinda espacios de almacenamiento o decoración.



MESA DE CENTRO A DEDO
Madera de Nogal, superficie de Vidrio Templado



TUMBONA DEDO
Madera de Nogal, tapicería en vinipiel

MESA AUXILIAR B
Madera de Nogal, superficie de Cristal Templado

MESA DE CENTRO A
Madera de Nogal, superficie de Cristal Templado

MESA AUXILIAR A
Madera de Nogal

Línea Duna

Como en el desierto de arena, que entre las dunas emergen contrastes que compiten por el espacio: los materiales de esta propuesta de diseño se disputan el protagonismo. Ergonomía para el descanso; elementos de confort en contraste con el trazo recto de lo industrial conforman Duna, una línea de mobiliario lanzada en 2019, que explora terrenos de los artesanal y de lo técnico.







Conjunto Duna

Líneas de metal que dibujan una estructura simple, pero protagonista, transitan suavemente al encuentro con las superficies de madera maciza, que en su composición revelan un espacio perfecto para el descanso, el entretenimiento y la lectura.



OTOMANO DUNA

Latón con madera de Tzalám, tapicería en piel natural



MESA AUXILIAR DUNA

Latón con madera de Tzalám



TUMBONA DUNA

Latón con madera de Tzalám, tapicería en piel natural

x 65 profundidad d

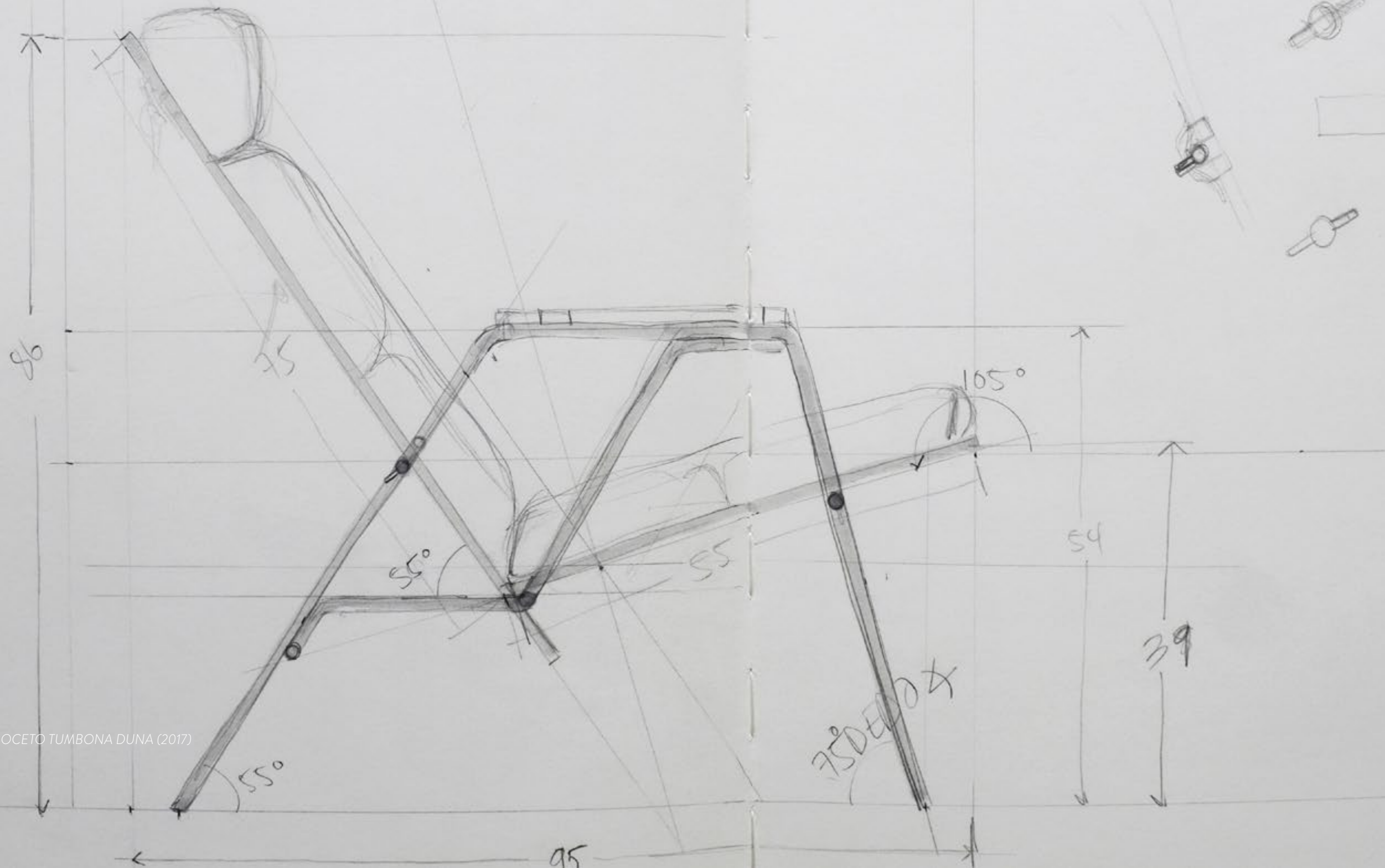

TRAZO BOCETO TUMBONA DUNA (2017)



LIBRERO DUNA
Acero electropintado con madera de Encino entintado negro

Librero Duna

Tres superficies de madera sólida hacen una propuesta fuerte y estable en armonía con una estructura metálica ligera.

El librero Duna se escapa de la simetría para convertirse en un elemento que dé forma y personalidad a un espacio.



Sasa

Sasa se contiene en un diseño lineal, prudente y ligero.

El camino que toman sus construcciones responde a la funcionalidad.

Respaldo y descansabrazos transitan en líneas curvas y rectas en búsqueda de ligerezas armoniosas.

Inclinación en el asiento y descansabrazos que se unen en un respaldo confortable y fuerte.

Sasa remite a una tipología clásica de sillas, y a la vez contiene elementos contemporáneos que le deja entablar nuevos diálogos con sus usuarios.

La fuerza de la propuesta de Sasa radica en los detalles constructivos y sus proporciones; los pequeños remates curvos en contraste con los ángulos rectos permiten mostrar un cuidadoso estudio geométrico y permite que la pieza conserve un espíritu simple.

La sillas SASA, disponibles con y sin descansabrazos son apropiadas para ser usadas como sillas de comedor o sillas de visita.





SILLA SASA A
Madera de Tzalám



SILLA SASA A
Madera de Encino



SILLA SASA B
Madera de Tzalám

SILLA SASA B
Madera de Encino



SILLA SASA A
Madera de Encino

SILLA SASA A
Madera de Tzálám

SILLA SASA B
Madera de Tzálám



SILLA SASA A
Madera de Encino

MESA COMEDOR RECTANGULAR SASA
Madera de Encino

SILLA SASA B
Madera de Encino

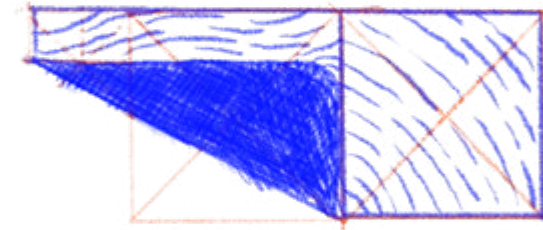
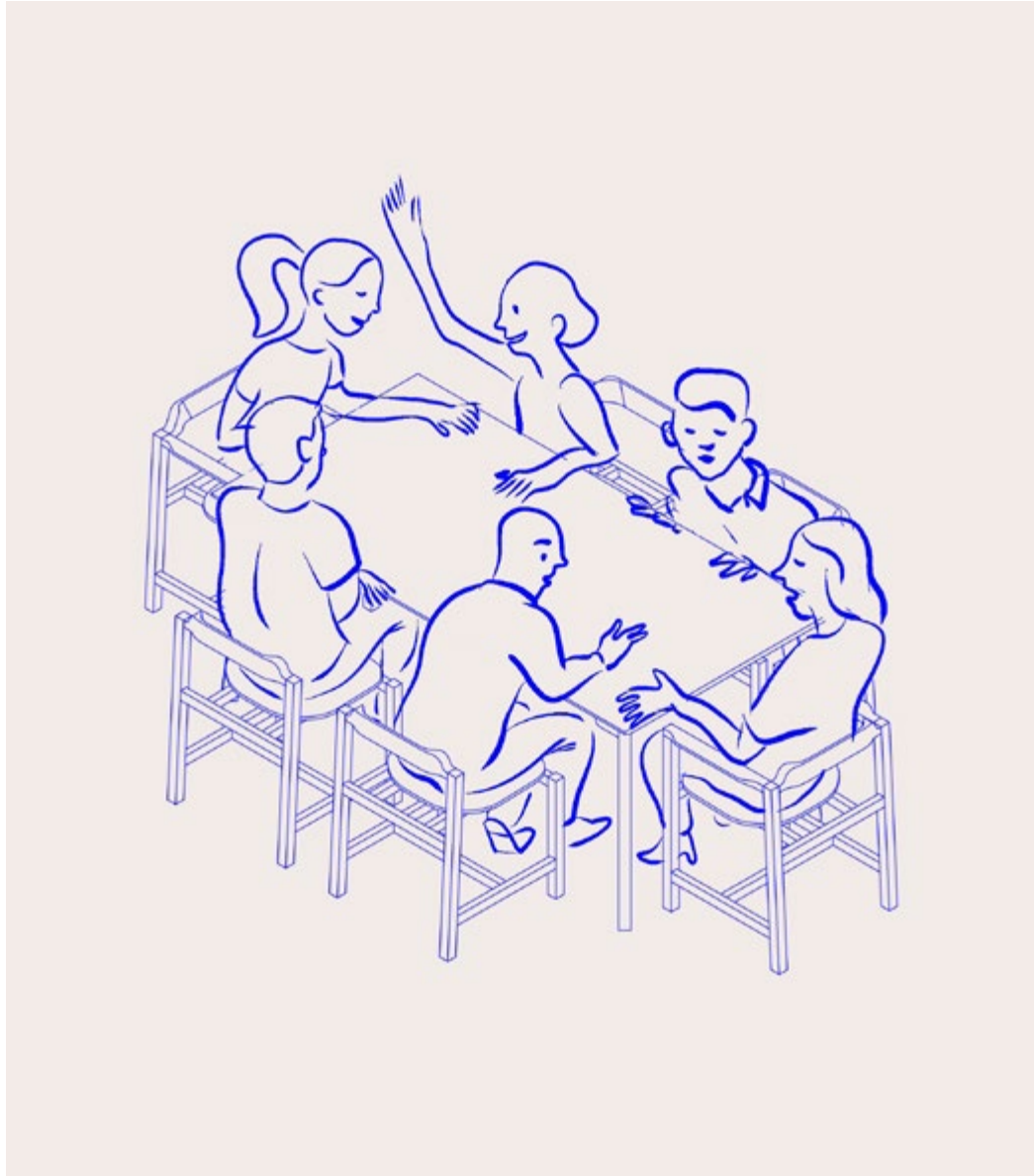



TRAZO BOCETO SILLA SASA A / DETALLE DE RESPALDO (2022)

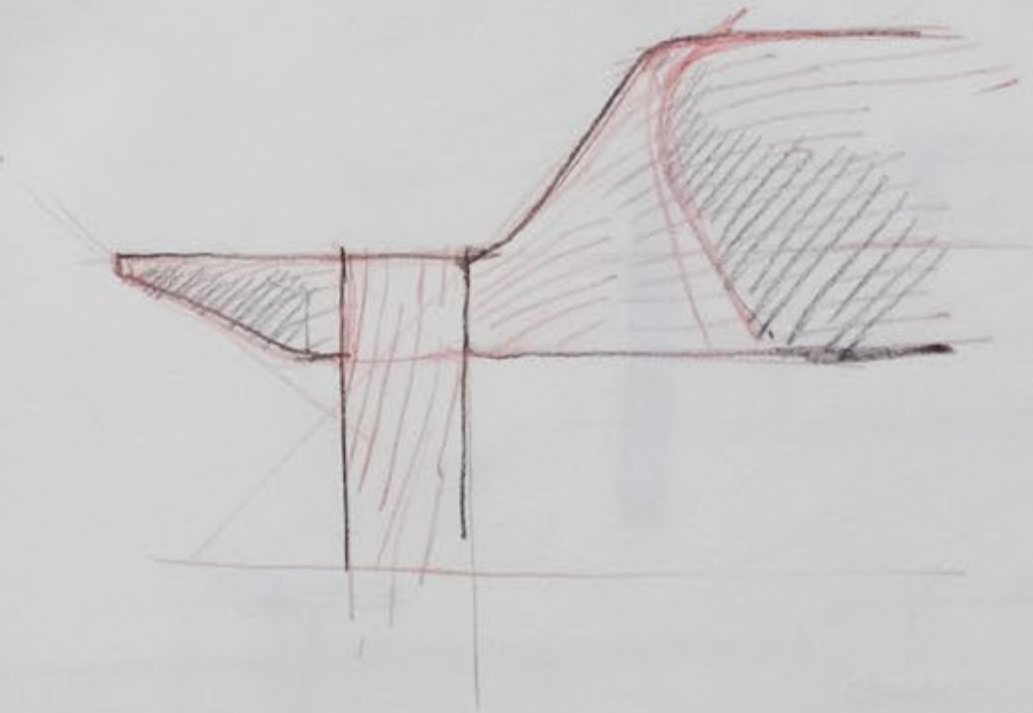

Huno

Huno rompe con una lectura inmediata, es una forma distinta de entender y utilizar una pieza de mobiliario.

Asiento / Mesa / Base / Superficie.

Huno explora dinámicas de uso y función.

Pieza de madera ensamblada bajo un cuidado excepcional de carpintería.

La pieza 1 de Huno es la primera de lo que será una colección.

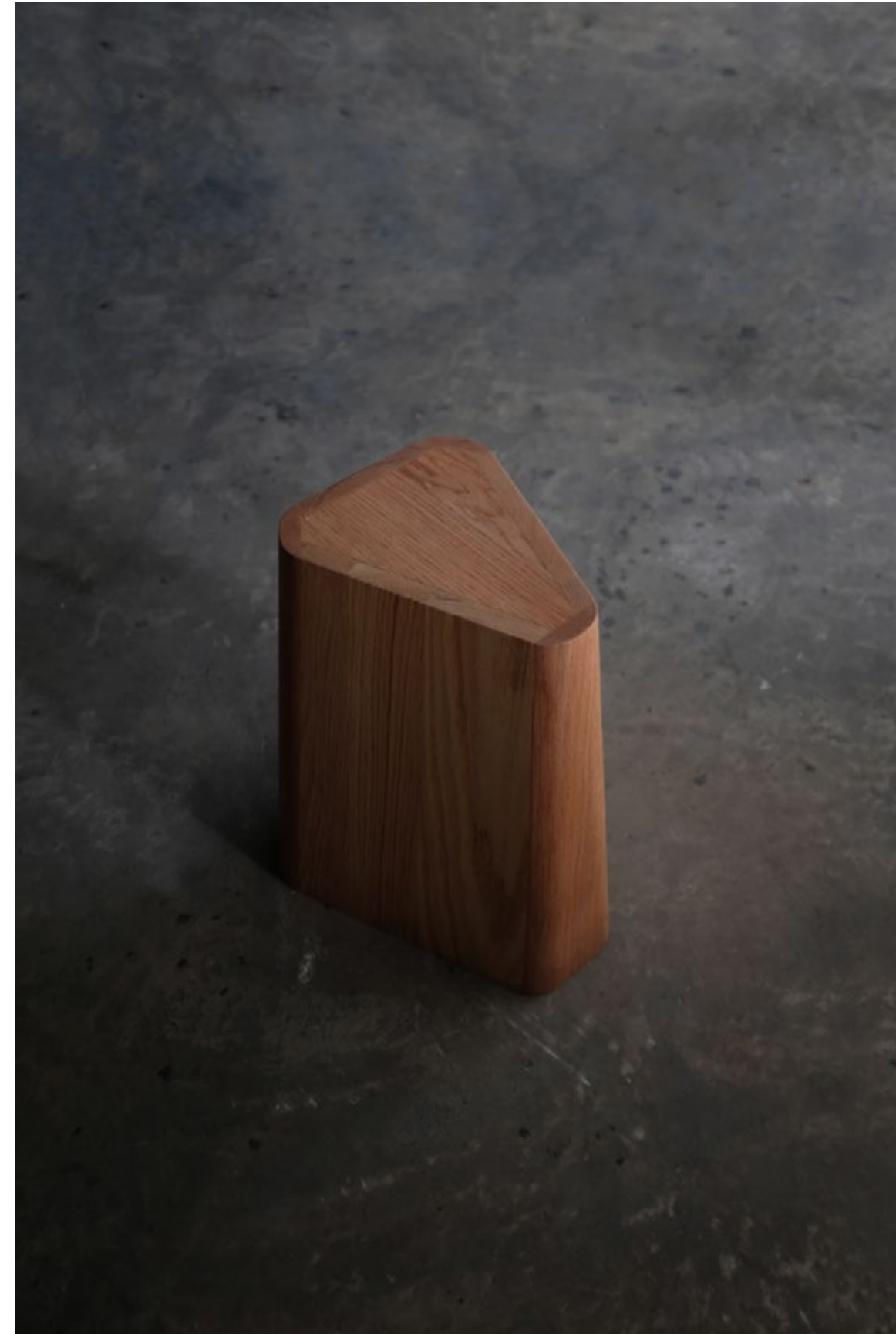







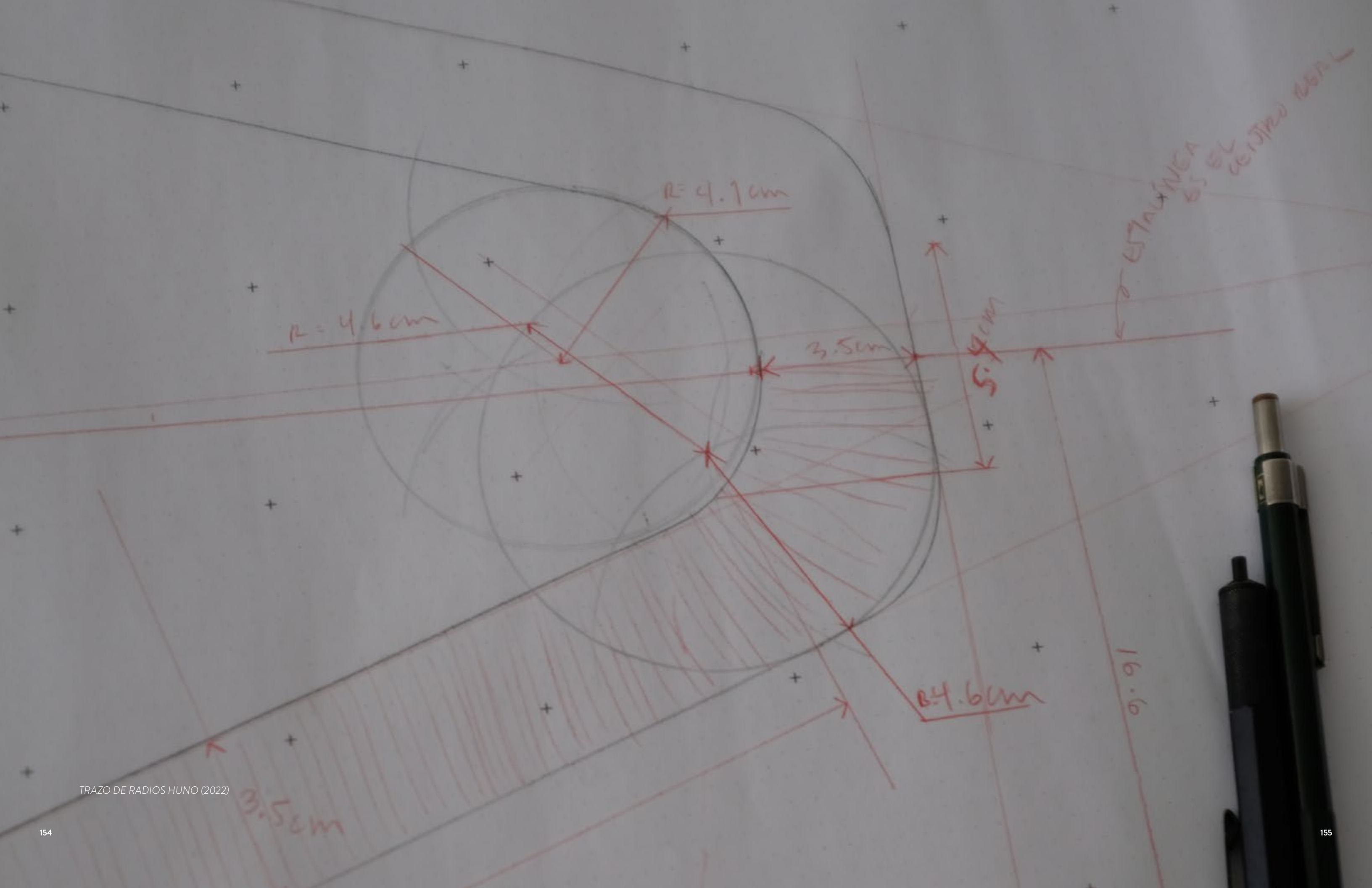

Tono

La cualidad ondulante del sonido, como consecuencia de su frecuencia, puede obsequiarnos formas fluctuantes. La línea Tono de Cuchara refrenda la frecuencia y explora los caminos lineales que caracterizan la marca con la forma añadida de la curva, en materiales sólidos como la madera; pretextos para explorar formas en superficies y construcciones.

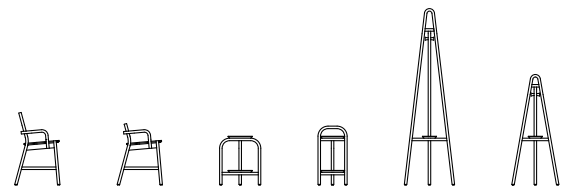



SILLA TONO Cs
Madera de Encino



SILLA TONO Cs
Madera de Encino



SILLA TONO Cs
Madera de Tzalám



SILLA TONO Ds
Madera de Encino



SILLA TONO Ds
Madera de Tzalám

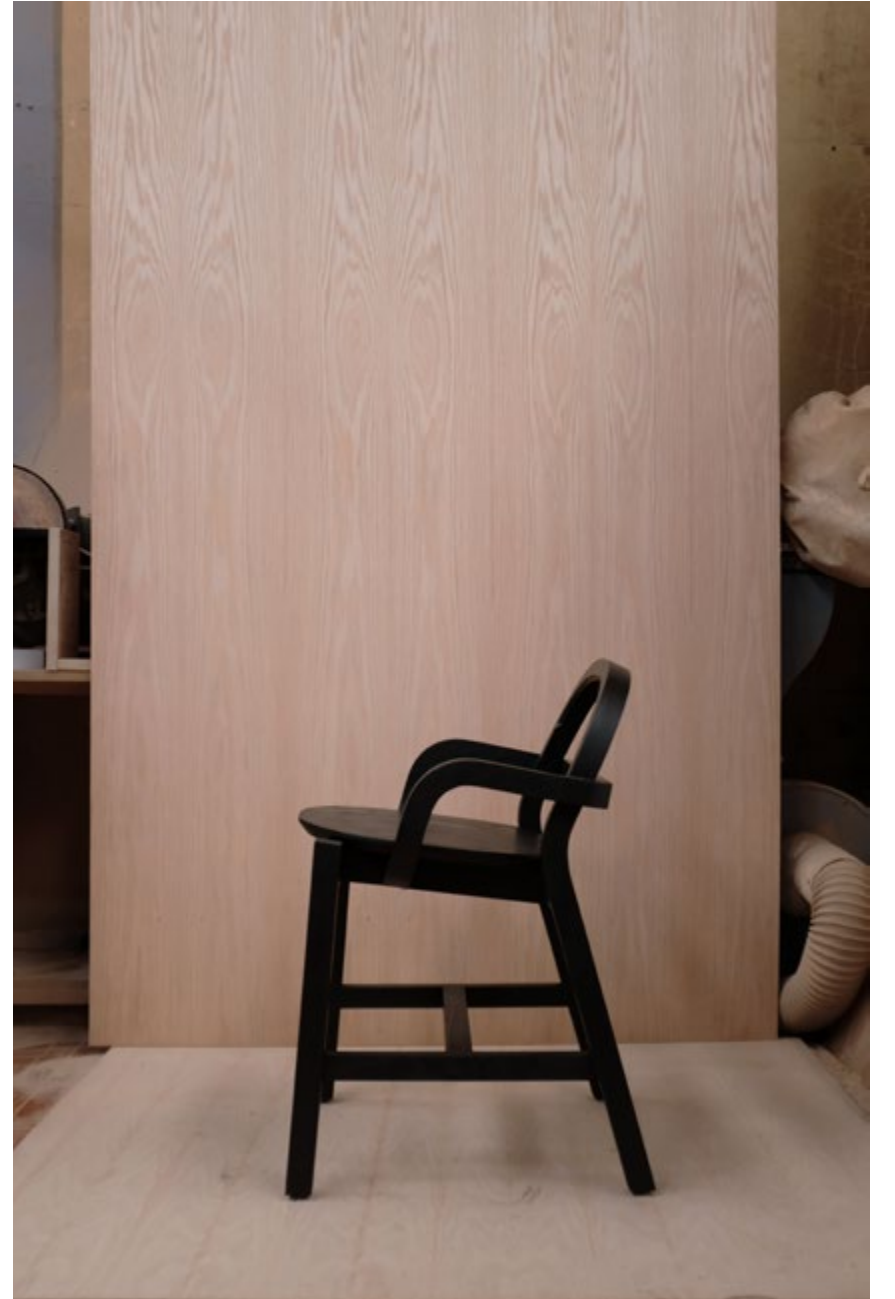

SILLA TONO Ds (Version Contract)
Madera de Encino Entintado Negro

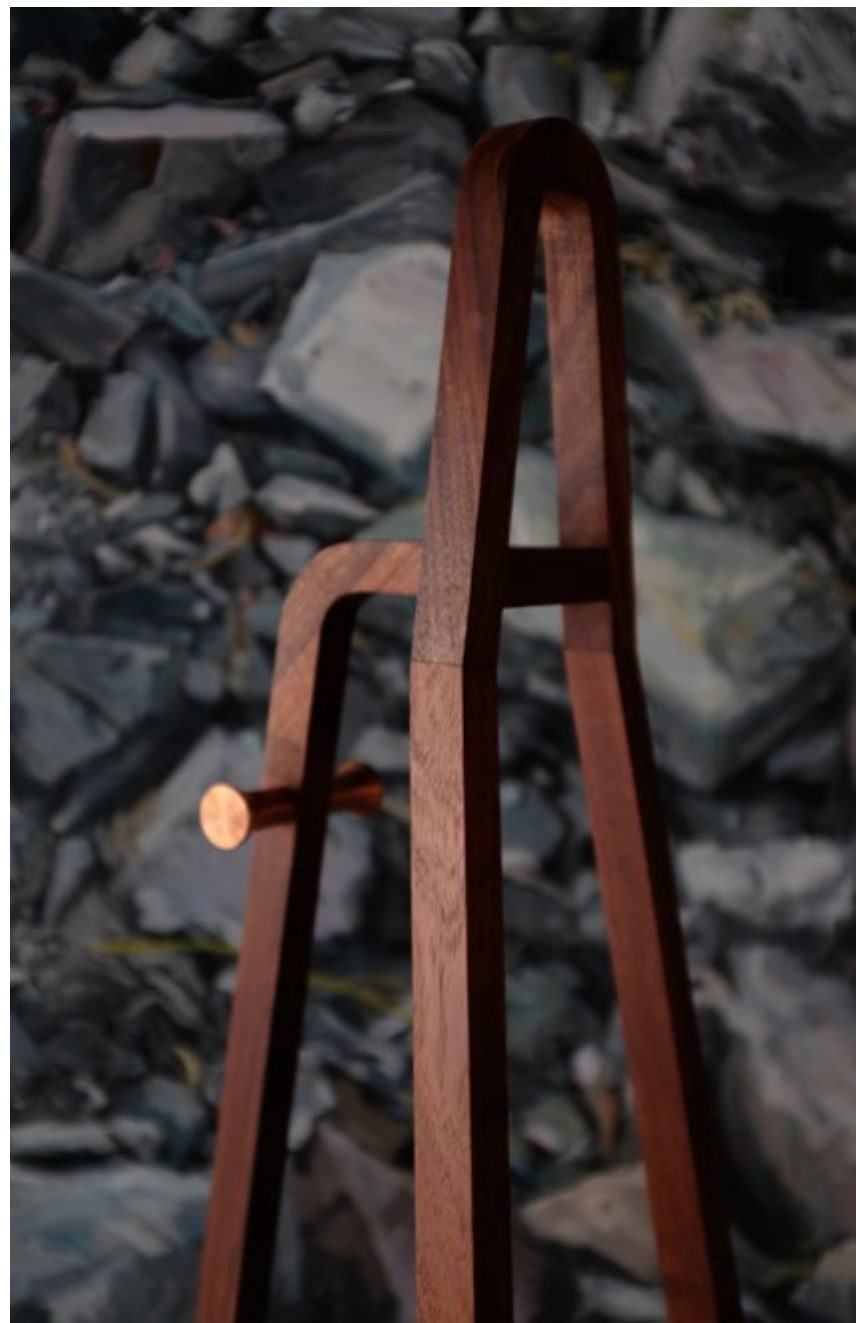

PERCHERO TONO G
Madera de Tzalám



PERCHERO TONO G
Madera de Encino

JUGO DE MESAS CIRCUITO (al fondo)
Madera de Tzalám

TUMBONAS DEDO
Madera de Tzalám

MESA TONO F
Madera de Tzalám



MESA TONO F
Madera de Encino

Accesorios

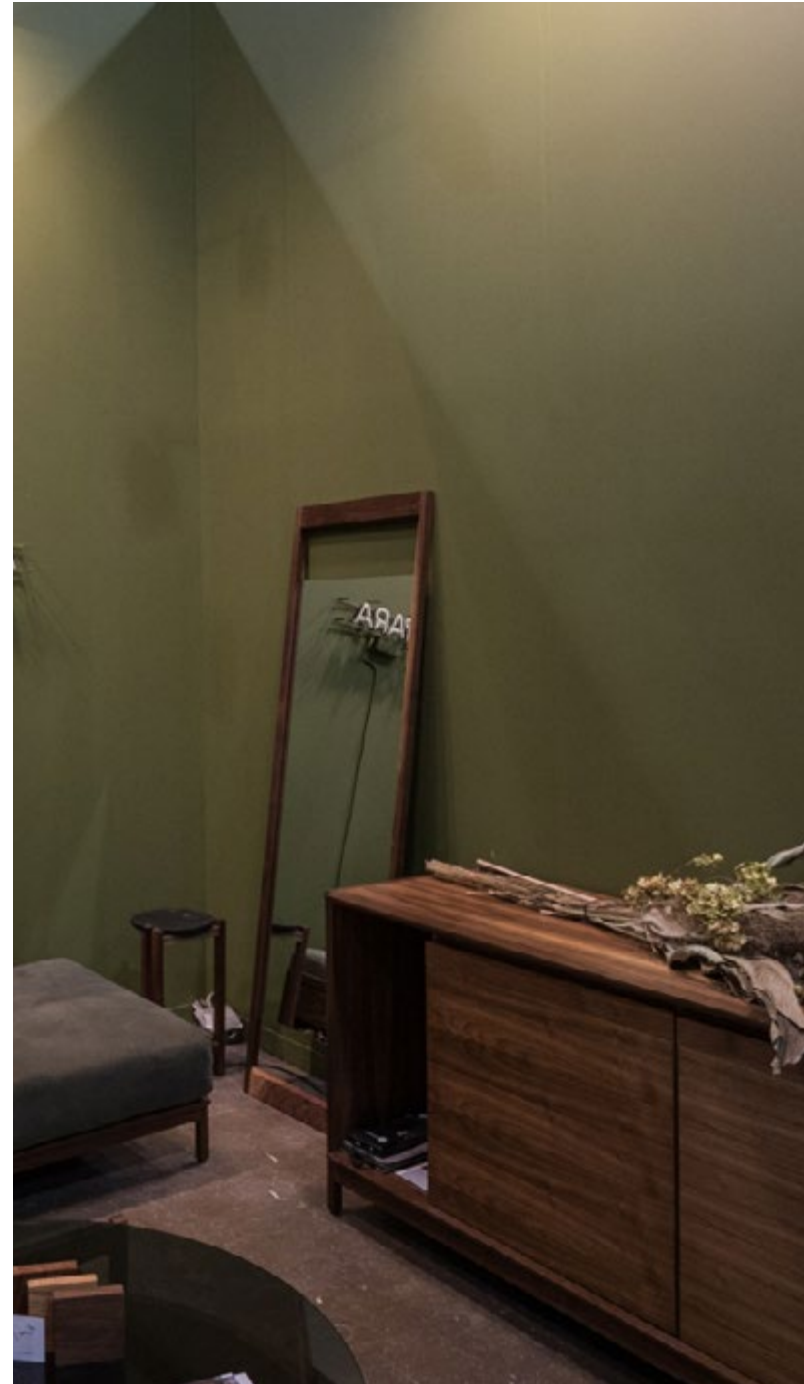

ESPEJO DEDO
Madera de Nogal



CHAROLA C
Madera de Nogal

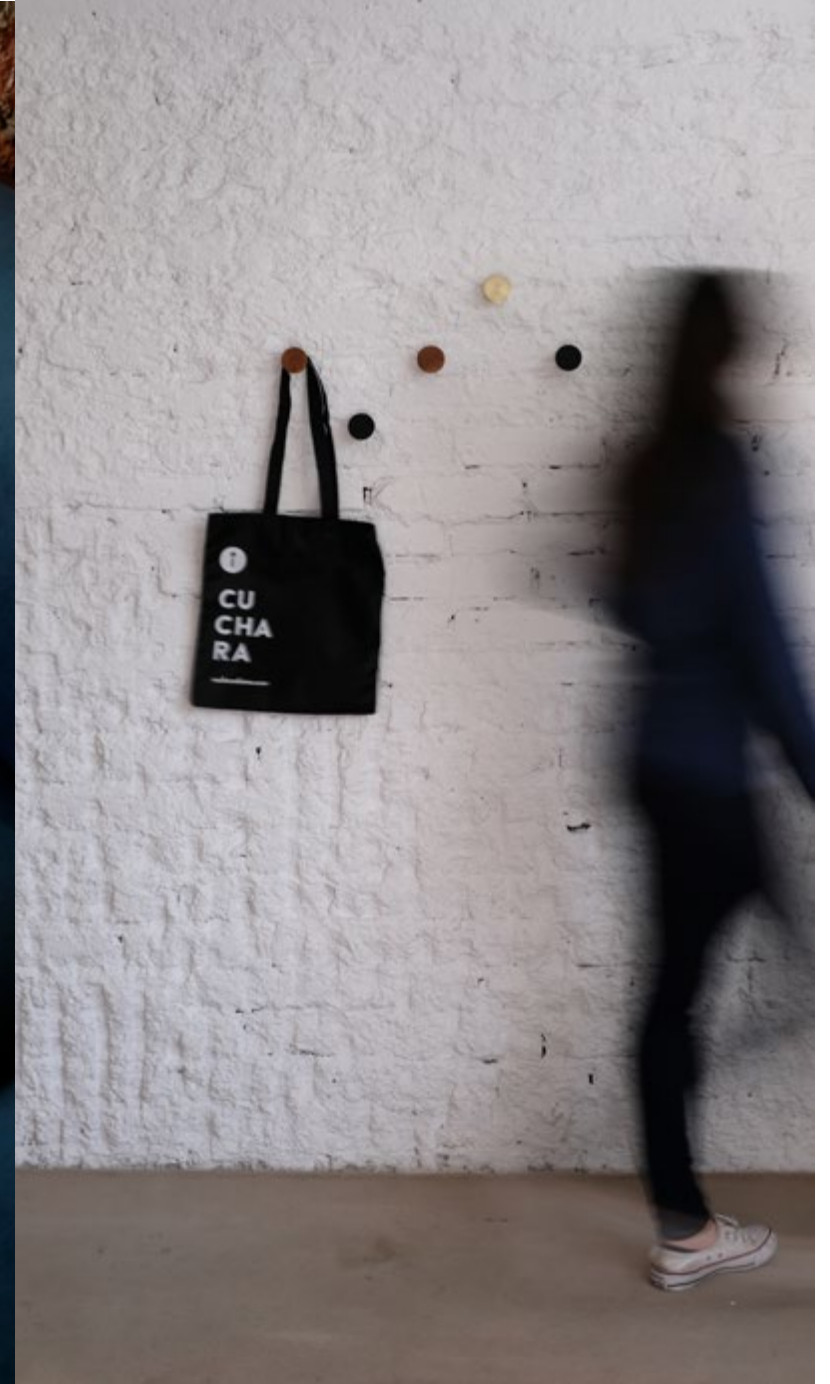

SET DE PERCHEROS CABO
-Materiales varios

Espejo Dedo



ESPEJO DEDO
Madera de Encino

Charola C



CHAROLA C
Madera de Nogal

Percheros Cabo



PERCHERO CABO B
Acero Inoxidable



PERCHERO CABO A
Madera de Encino. Opción entintado en negro.



PERCHERO CABO A
Madera de Nogal



PERCHERO CABO A
Madera de Tzalam



PERCHERO CABO B
Latón



CORTEDE SERCHADO Silla Sasa



ESCANTILLÓN
Silla Dedo



Somos la mano de obra

El diseño de Cuchara es resultado de la colaboración con los carpinteros.

Somos un equipo de diseño y gestión que se apoya en la experiencia, la inteligencia y el conocimiento de la mano de obra. Todas nuestras piezas parten de las posibilidades de los procesos tradicionales.

El involucramiento de los obreros, carpinteros, canteros, herreros, torneros, tapiceros — y un largo etcétera de oficios — con la fabricación de nuestras piezas es sumamente importante, porque busca tener como objetivo la combinación de la experiencia con la destreza, la pericia, la innovación, el talento y la sensibilidad con la tradición.

Consideramos que la sustentabilidad no se debe limitar a los materiales y procesos sino a un amplio espectro de factores, que abarque desde la búsqueda de la longevidad de las piezas hasta el compromiso con las economías y los procesos sociales en donde realizamos nuestras actividades de producción.

CEPILLADO MANUAL EN PIEZA HUNO





Materiales



Textiles / Tapicerías



DRAP SHADOW
100% pol



DRAP KHAKI
100% pol



DRAP MOSS
100% pol



DRAP PEACOCK
100% pol



DUBLIN PALODEROSA
100% pol



NOOK PERLA
100% pol



DRAP GRAPE
100% pol



DRAP CORNFLOWER
100% pol



DRAP DENIM
100% pol



DRAP MAPLEWOOD
100% pol



DUBLIN ORO
100% pol



NOOK NIT
100% pol



DRACO GRIS
100% pol



DRAP VERMILLION
100% pol



DRAP LARIMAR
100% pol



DRAP YELLOW
100% pol



DRAP STEEL
100% pol



DUBLIN BOTELLA
100% pol



NOOK MARSALA
100% pol



DRACO CEMENTO
100% pol



DRAP BLUE STEEL
100% pol



DRAP COTTON
100% pol



DRAP AEGEAN
100% pol



DUBLIN AZUL
100% pol



TODAS LAS PIEZAS DE TAPICERÍA de **CUCHARA** deberán ser tratadas mediante lavado profesional.

Piel Natural



PREMIUM BLACK
100% natural



PREMIUM MIEL
100% natural



ARGOS COGNAC
100% natural



FARGO NAVY
100% natural



FARGO FOREST
100% natural



VERANDA MUSGO
100% natural



PANDORA NEGRO
100% natural



PREMIUM BEIGE
100% natural



PANDORA CEMENTO
100% natural



FARGO CHOCOLATE
100% natural



FARGO CAMEL
100% natural



FARGO BOURBON
100% natural

Vinipiel



NAPA ROMA NEGRO

FARGO NAVY
100% natural



COWBOY FERRERO



FRESNO CAFÉ



NAPA ITALIA MARRONE



NAPA ITALIA CAFÉ

TODAS LAS VINIPIELES están constituidas por una base textil de 75% alg, 25% pol y un acabado en resina de poliuretano.

Maderas y Enchapados



NOGAL
Juglans Nigra



TZALAM
Lysiloma Bahamensis



ENCINO
Quercus rubra



var. ENCINO
Entintado Negro

Todas las maderas que utilizamos son certificadas. En todos nuestros procesos tratamos de usar hasta el último centímetro; toda la madera sobrante es aprovechada en las piezas más pequeñas, en nuestros stands para expos y en cajas de transporte. Nuestro acabado es un aceite de nueva generación que reaviva la veta y protege la madera de nuestros muebles. Además de ser duradero y fácil de mantener, no contiene solventes y está hecho 100% de ingredientes naturales.



DESARROLLO DE CURVAS Y CORTES
Silla Tono



Contacto:

ESTUDIO:

Guillermo Prieto 95-6, SanRafael
Cauhtémoc, CDMX, 06470
+52 (55) 5705 4137
info@cucharadiseno.com

SHOWROOM:

Insurgentes Sur 400-3, Roma Sur
Cauhtémoc, CDMX, 06760
+52 (55) 7528 6048
showroom@cucharadiseno.com



/cucharadiseno

**cuchara
diseno
.com**



Todas las piezas aquí presentadas son diseñadas y producidas en la Ciudad de México por Emiliano Molina.

Fotografía de producto: Yara Angel.

Concepto de marca y dirección de arte por Emiliano Molina.

2023.



Conoce nuestra tienda en línea:

**cuchara
store
.com**

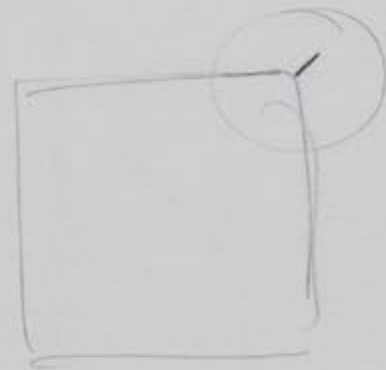
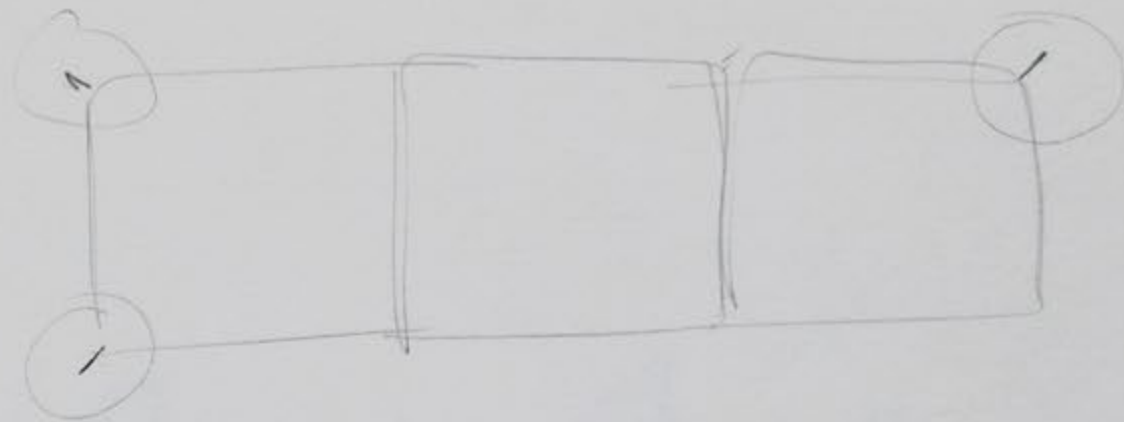
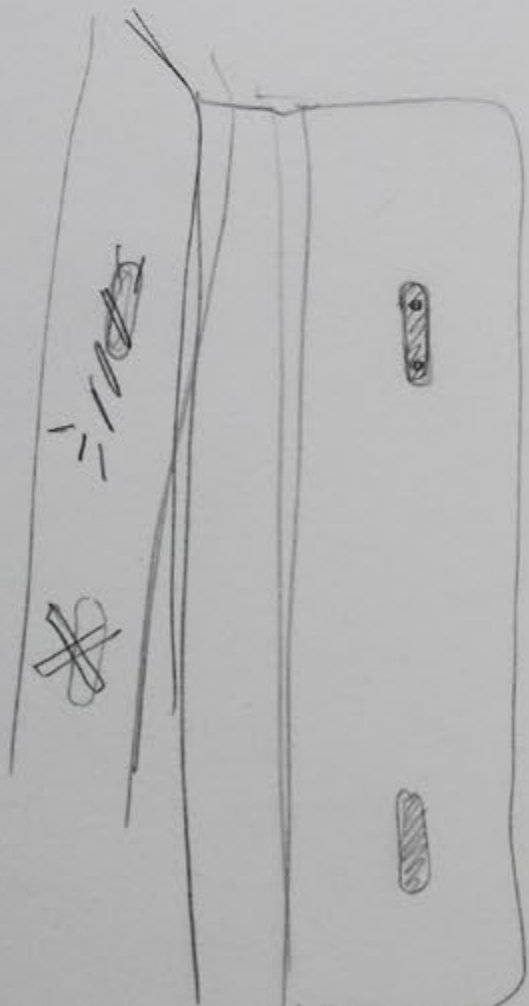
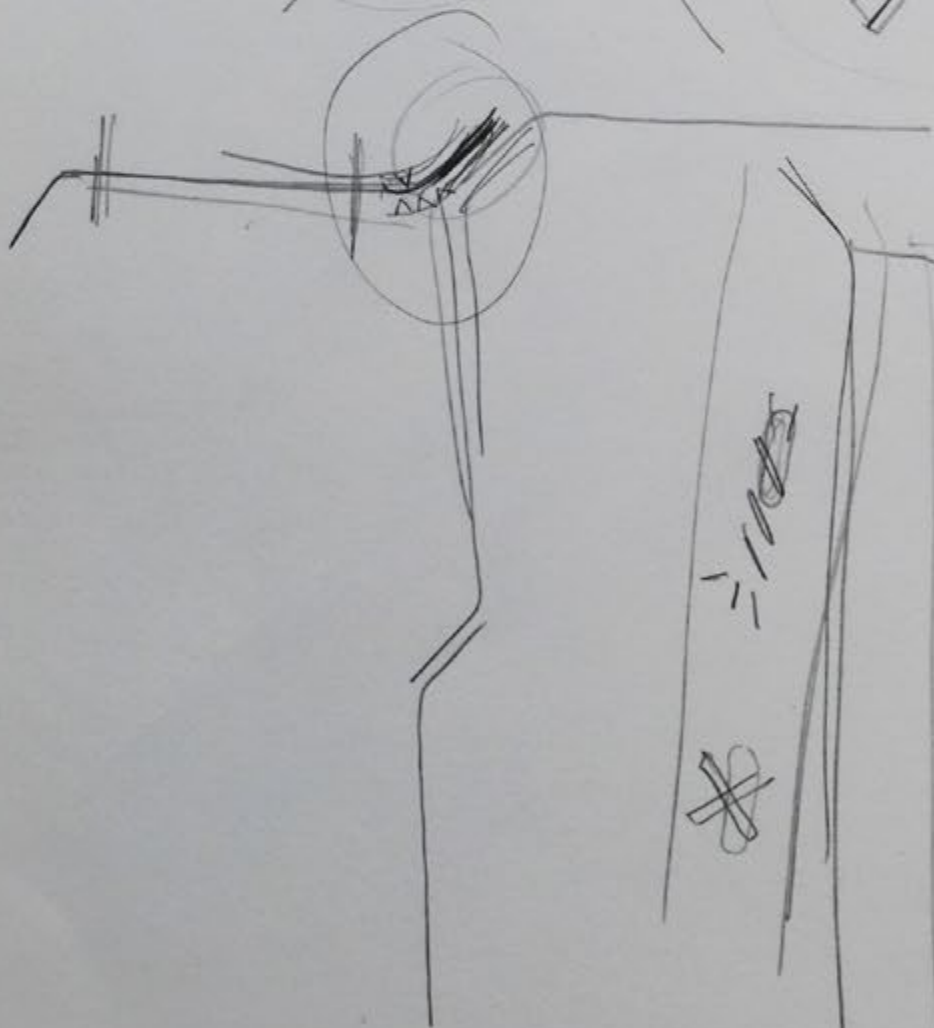
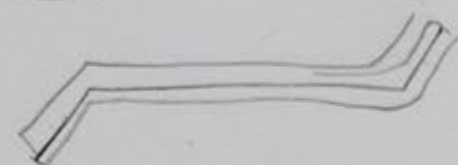
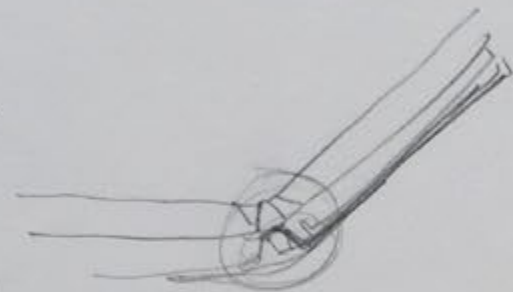
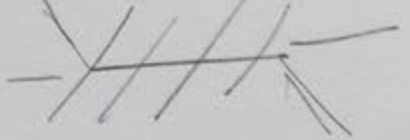

CUCHARA

© 2023